

УРАЛЬСКИЙ СНЕГОНЫМ

ISSN 0134 – 241X

1 (787) январь, 2023

www.uralstalker.com

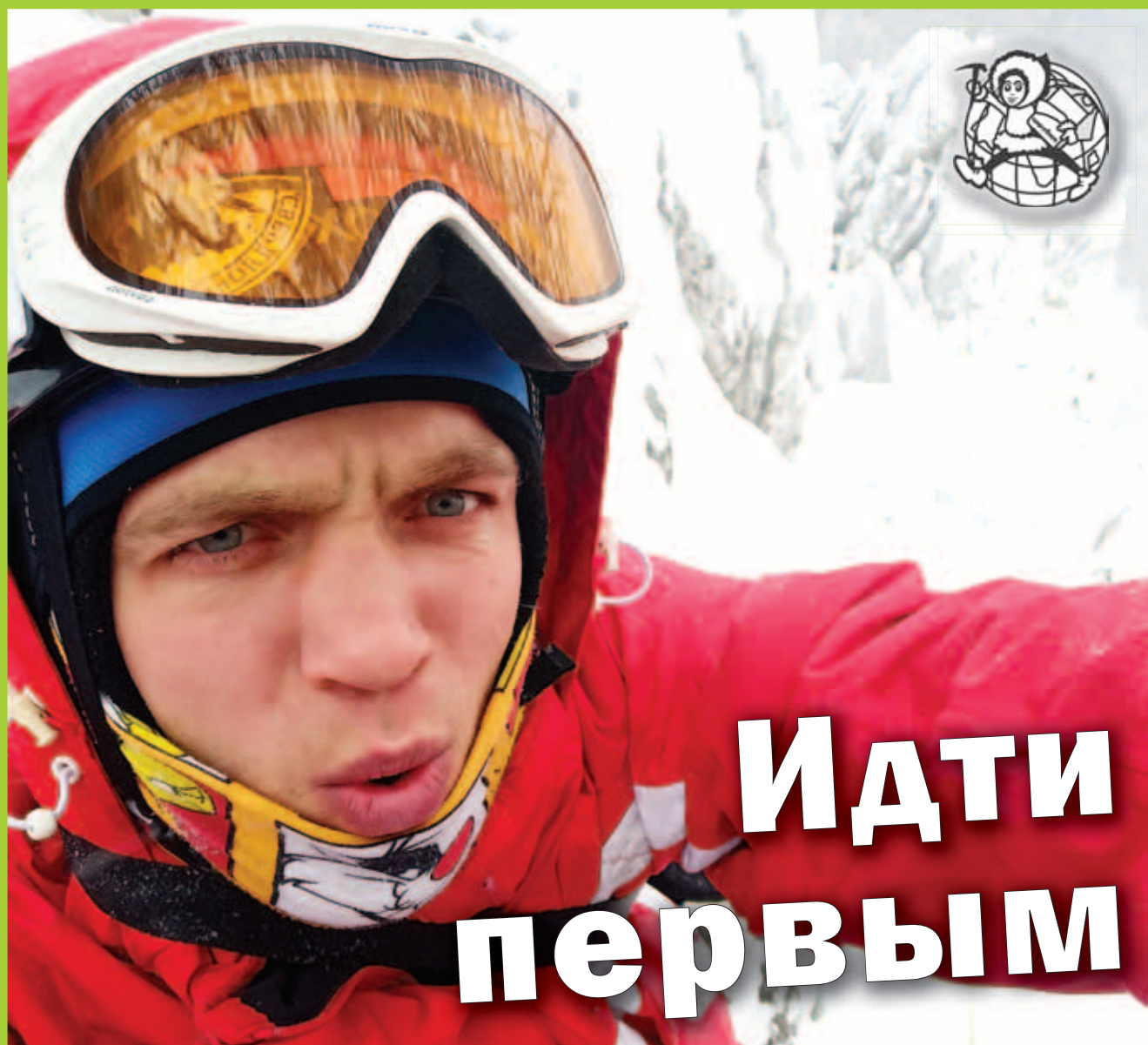

Идти первым



ПАМИРСКИЙ ДОМ



ЗАБЫТАЯ ЭКСПЕДИЦИЯ

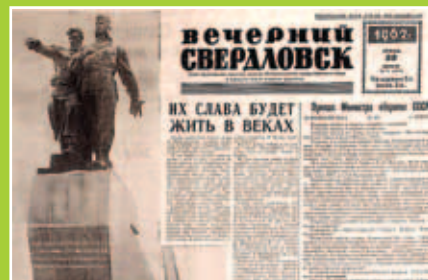

УДАРНЫЙ КУЛАК



Январь 2023

Главный редактор – М.Ю. Фирсов.

Редакторы разделов –
Н.В. Дудко, Е.Ю. Базаров, Б.А. Долинго.

Худ. редактор, верстка – С.А. Секисов.

Редактор видеоконтента – Ю.В. Шлентова.

Корректор – С.В. Мартынюк.

Интернет – Е.В. Марков.

На обложке –

1 стр.: фото Евгения Рябинина.

4 стр.: Ледник, фото Ярослава Мурзина.

Редакция, издатель – АНО «Уральский следопыт».

Редакционный совет – Геннадий Пращевич,
Вадим Панов, Юрий Казарин, Дмитрий Байкалов,
Сергей Лукьяненко, Василий Головачев.

© ООО «УРАЛЬСКИЙ СЛЕДОПЫТ». 2023 г.

Адрес учредителя: г. Екатеринбург, ул. Тургенева, 13.

Почтовый адрес редакции, издателя:
620075, г. Екатеринбург, ул. Тургенева, 13.

Телефон: +7(343)269-22-34

E-mail: uralstalker@mail.ru www.uralstalker.com

«Уральский следопыт», №1 (787), 2023 г.

Издается с 1935 г., возобновлен в 1958 г.

Учредитель – ООО «Уральский следопыт».

Журнал зарегистрирован Федеральной службой

по надзору в сфере связи, информационных

технологий и массовых коммуникаций

Свидетельство о регистрации ПИ № ФС77-37218,

выдано 18.08.2009 г.

ООО «Уральский следопыт» обладает исключительным правом на логотипы и название журнала. Материалы принимаются по электронной почте, на электронных носителях. Обязательно прилагать информацию об авторе; указывать согласие на публикацию в журнале, на сайте журнала, корректорскую и редакторскую правки. **Рукописи не рецензируются и не возвращаются.** При отправлении электронных сообщений обязательно заполнять поле **«тема»**. Любое использование материалов журнала допускается только с письменного согласия ООО «Уральский следопыт». Ссылка на журнал «Уральский следопыт» обязательна. Материалы, помеченные знаком , публикуются на правах рекламы.

Уважаемые читатели,
оформить подписку на журнал
«УРАЛЬСКИЙ СЛЕДОПЫТ uralstalker.com»
вы можете через:

- Почтовые отделения России:
- Каталог Агентства «Почта России», индекс П6316
- Агентство «УРАЛ-ПРЕСС»



**Аэлита
Журнал
в журнале**

«Уральский следопыт.uralstalker.com» №1, 2023 г.
Подписан к печати 30.12.2022 г. Дата выхода 09.01.2023 г.
Цена свободная. Печать офсетная. Тираж 11000.
Отпечатано ООО «Периодика», 623751,
Свердловская область, г. Реж, ул. О.Кошевого, д.16.
Телефон: +7 (34364) 33-66-5.
Заказ №:

Встречный ветер



Экспедиция

**А.ЗАТОНСКИЙ
Принцесса..... 30**



Юнкоры едят

**В.РАСПОПОВА
Здесь есть
свое сердце
и легенды 34**

**Путешествия
по Уралу**

**Е.РЯБИНИН
Таганай –
уютный..... 36**



Живи активно!

**А.ЯКОВЛЕВА
Пропащая яма
и Медаежий
колодец 40**



Фотолетопись

**Е.ТАМПЛОН
Анатольский рудник 46**



Природа в ладонях



Добрые попутчики

**В.ДЕНЕКО
Не ходи по тайге напрямик..... 44**

Река времени

Штрихи к портрету

**Н.ЛЫСАНОВА
Мамин-Сибиряк
и Чехов 3**

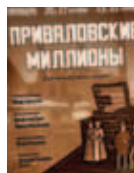

Далькое-близкое

**Е.ОРЛОВА
Детдом «особого
назначения» 6**



Тропой поиска

**О.ШАРГУНОВ
Рожденный
Сталинградом 11**



Тропой поиска

**Н.ВЕХОВ
Хозяин гор..... 16**

Штрихи к портрету

**Н.ЗАПОРОЖЦЕВА
Возвращение
вятского
странника 22**



Народы Урала

**Е.БАЗАРОВ
Хоровод
традиций 26**





◀ Дом-музей Мамина-Сибиряка в Екатеринбурге



Надежда Лысанова

Поэт, прозаик, литературовед, журналист, член Союза писателей России, Союза журналистов России. Родилась в Верхней Салде. По образованию филолог. Преподавала, работала в газетах. Живёт в Челябинске. Автор поэтических сборников. Один из авторов регионального учебника «Моя малая родина» (1–4 кл.). Публиковалась в журналах: «Веси», «Южный Урал», «Урал», «Научный обозреватель» и др. Занимается краеведением, любит путешествовать.

СВЕРДЛОВСКАЯ
ОБЛАСТЬ



Фото предоставлены автором

Мамин-Сибиряк и Чехов

Почему между писателями «пробежала чёрная кошка»

Премьера «Золотопромышленников» состоялась в Екатеринбурге в ноябре 1887 года. Среди зрителей оказалось много недовольных: тех, кто увидел в пьесе Мамина-Сибиряка себя. Поднялась волна критики. Однако Чехов признал писательский дар Мамина-Сибиряка, но дружба у них, к сожалению, не сложилась.

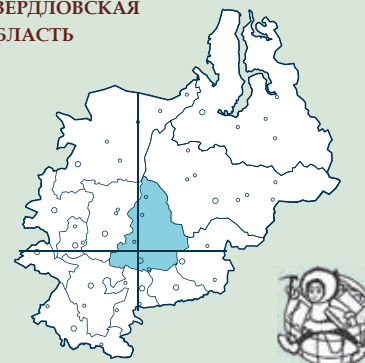
Антон Павлович вызывал у Дмитрия Наркисовича не всегда положительные эмоции. Иногда Мамин-Сибиряк «... о Чехове отзывался сдержанно или ядовито и зло» (вспоминал Александр Куприн). Жена уральского писателя рассказала Куприну, что произошло между литераторами весной 1900 года в Крыму. Приехав в начале апреля в Ялту, Мамины разместились в гостинице «Гранд Отель». Дмитрий Наркисович очень устал в дороге, и Ольга Францевна уложила его в постель. На третий день писатель почувствовал себя лучше, и с женой днём вышел погулять на набережную.

www.uralstalker.com



▼ М. Горький, Д. Мамин-Сибиряк, Н. Телешов, И. Бунин. 1900 г.



▲ Сцена из пьесы В. Зюева
«Приваловские миллионы»

Гуляя, Мамины остановились у книжной лавки Синани около афиши о спектакле «Дядя Ваня» Московского художественного театра. Тут вышел из лавки Чехов: «А, Дмитрий Наркисович, здравствуйте. И вы с супругой приехали посмотреть Художественный театр! Почему так поздно? Теперь तो пропихать. Билеты можете не достать». Когда Мамины вернулись в гостиницу, Дмитрий Наркисович сказал жене: «Уедем отсюда, Ольга, завтра же уедем. Какой самоуверенный болван!» Мамин не любил задавак. Но через час пришёл Немирович-Данченко и сообщил, что им оставили 2 билета.

Причина взаимного отчуждения, видимо, кроется в событиях, произошедших раньше. Вот что написал Михаил Громов в «Книге о Чехове»: «В последних номерах «Северного вестника» за 1887 год, которые Чехов читал, работая над «Степью», печаталась повесть Д.Н. Мамина-Сибиряка «Нужно поощрять искусство», посвящённая закуливному театральному быту — с изменами и разводами, с внебрачным сыном умершей актрисы, мальчиком по имени Мальякко, с тётцей-злодейкой по прозвищу Мак-Магон, с постепенно стивающим героем, городским врачом. Повесть ниже возможностей Мамина-Сибиряка и несравненно ниже не только «Попрыгуньи» или «Ионьча», но даже «Цветов запоздалых»,

напечатанных пятью годами ранее, написанных же, по-видимому, ещё раньше...». Думаю, Чехов не удержался и высказался не раз о слабом произведении Мамина-Сибиряка. Конечно, он своими высказываниями, критикой больно ударил по самолюбию Дмитрия Наркисовича. Но, возможно, «чёрная кошка» пробежала между ними ещё и по другим причинам, но в обществе они никак не выказывали своей неприязни, оба были предельно сдержаны.

Александр Кутрин сказал однажды Мамину, что «души критиков так же не исследованы, как и души кучеров, но воспитательные приёмы их часто бывают одинаковыми. Критики так же, как кучера, воображают, что если они будут задерживать, всячески изыматься над писателями, то те станут уважать их и слушаться». На юге прежняя обида Мамина-Сибиряка на Чехова видимо всколыхнулась. Впечатлений восторженных от Ялты писатель ещё не успел получить, как отдых был испорчен. Самообладание не помогло ему в этот раз.

Слишком разными они были. Оба были сильными писателями, а хорош был каждый по-своему. Чехов не написал ни одного романа. Зато его пьесы ставились во многих театрах, хотя были провалы на подмостках и восстановления. У Мамина-Сибиряка были сильными романы, он писал очерки, расска-

зы, но пьесы сочинялись им не очень удачные, разве только «Золотопромышленники». И то не сразу прижились они на сцене. Пьесу Дмитрий Наркисович написал в 1885 году, тогда он жил ещё на Урале. «Золотопромышленников» в 1887 году опубликовал журнал «Наблюдатель». В Екатеринбург пьесу поставили, премьера состоялась 10 ноября 1887 года. Успеха автору она не принесла. В Москве же постановка имела успех. В театре Ф. Корша её премьера состоялась 18 ноября 1887 года.

Антон Павлович давно был серьёзно болен и почти постоянно находился в Крыму. Ещё в 1898 году его просил Немирович-Данченко приехать на постановку «Чайки». Но в Москву с юга Чехов не поехал, а попросил театр приехать в Крым. Театр приехал в Севастополь, и все ждали А.П. Чехова. В Ялту к нему отправилась О.Л. Книшпер, вер-

► Старый Крым. Набережная Ялты



нувшись в Севастополь, она сообщила, что писатель неважно себя чувствует, а в Ялте собрались «чуть ли не все представители русской литературы: Горький, Мамин-Сибиряк, Станюкович, Бунин, Елпатьевский, Найдёнов, Скиталец...» Это были настоящие театралы. Художественный театр поехал к Чехову и 14 апреля 1900 года был на месте. Гастроли МХТ в Ялте прошли с большим успехом, публика была в восторге от пьес, ялтинцам неожиданно выпали счастливые дни.

Сегодня драматический театр Ялты носит имя А.П. Чехова. Напомню, что самый первый ялтинский театр был небольшим. Всего на 315 мест. В 1896 году здесь построили новое здание городского театра. В нём была просторная сцена и вместительный зал. На сцене его пел молодой Фёдор Шаля-



◀ Афиша премьеры «Приваловские миллионы» в Камерном театре

ся при этом. Эта тема для него была болезненная: ««Писатель-областник», как будто ... я вовсе не беллетрист, а «трудолюбивый этнограф»». «Трудолюбивым этнографом» назвал его однажды Скабический. Время расставило всех по местам. Писатель сегодня тот, которого читают. Мамин-Сибиряка читают. Дмитрий Наркисович перешёл свою эпоху, угадал будущее, остался современным писателем. Во времени значение имеют читатели, они решают, кто настоящий писатель, а вовсе не критики.

И можно смело сказать, что и многие произведения Мамин-Сибиряка пережили своё время: пьеса «Золото-промышленники» ставилась в театрах (была в репертуаре Камерного театра Екатеринбург) и продолжает жить, вошла в экранизации. Символично и то, что в Екатеринбурге именно театр Чехова поставил фантазию «Мамин-Сибиряк. Репетиция творчества» к юбилею писателя. Премьера состоялась в Доме Писателей 18 ноября этого года. А Владимир Зуев написал сценарий одноимённой пьесы по роману «Приваловские миллионы», премьера которой, на радость зрителям, состоялась в Камерном театре Екатеринбург. Юбилейный год Д.Н. Мамин-Сибиряка, без сомнения, усилил интерес уральцев к творчеству своего земляка. И не только уральцев! **УС**

▼ Мадам Заплата и Василий Бахарев. Сцена из пьесы «Золото-промышленники»



▲ Премьера

пин, а Чехов был зрителем. Играл Сергей Рахманинов... В писательской Ялте находится и Дом-музей Чехова. Здесь Антон Павлович прожил 48 месяцев. Написал более десятка произведений. Героине рассказа «Дама с собачкой» на набережной установлен памятник.

Почему же Мамин-Сибиряк вызывал неподдельный интерес у успешного Чехова? Заметно было, что Антон Павлович ревностно присматри-

вался к нему, наблюдал. И.Н. Потапенко обратил внимание на такие его слова: «Когда я читал маминские писания, то чувствовал себя таким жиденьким, как будто сорок дней и сорок ночей постился. ...Мамин принадлежит к тем писателям, которых по-настоящему начинают читать и ценить после их смерти. И знаешь, почему? Потому что он своё творчество не приурочивал к преобладающему направлению...».

Дмитрий Наркисович часто вспоминал, как сам пробивал себе дорогу в литературу. Всегда волновал-



Детдом «особого назначения»

Из истории посёлка Нижне-Исетский

Не так давно я ездила по делам на Химмаш — в хорошо знакомую и любимую библиотеку имени Гайдара.

Проехав мимо белокаменного Храма Казанской Божьей матери, вдруг увидела то, чего до сих пор не замечала, не обращала внимания.

▲ Скульптура у заводоуправления Уралхиммаша

СВЕРДЛОВСКАЯ
ОБЛАСТЬ

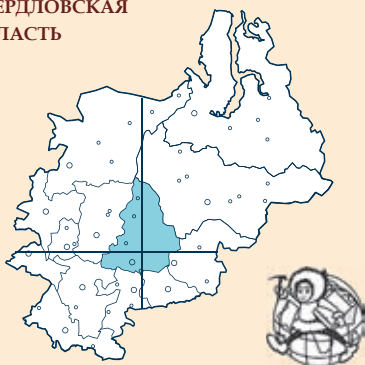

Елена Орлова

Выпускница «Каравелмы» 70-х годов. Педагог высшей категории. В 2009 году с друзьями-каравеловцами организовала на Химмаше разновозрастный отряд «Флагман», где тринадцать лет вела журналистику и сценическое мастерство.

Документы и фотографии из архива Музея истории завода Уралхиммаш

Сразу за Храмом — заброшенный парк, в центре которого виден остов полуразрушенного старого двухэтажного зелёного здания, большого и угрюмого. А перед ним — строгая стела — памятник.

Чем-то эта картина потревожила мою душу, и поэтому, разрешив деловые вопросы в библиотеке имени Аркадия Гайдара, я спросила у заведующей: «Светлана Николаевна, а что тут у Вас на Химмаше за «развалины старого замка»? — Это на въезде? За памятником? О, в этом здании когда-то размещался детдом «особого назначения». Там до революции находился казённый завод. Вот это здание, которое Вы видели, — бывшее заводоуправление, рядом была церковь и приют для детей-сирот при ней. С приходом советской власти здесь разместился детдом.

Положение было в то время ужасающим — не хватало одежды, еды, кровати... Так всё фактически и продолжалось до тех пор, пока не пришёл новый директор — Владимир Константинович Смирнягин. Ему удалось наладить работу детдома. Причём, по системе Макаренко. У нас на Химмаше Смирнягин — человек-легенда. Воспитанники детдома называли его отцом — он был строг и справедлив. Смирнягина и сейчас на Химмаше помнят, любят и почитают, потому что многие его выпускники оставались работать на заводе и жили в этом районе. Их дети и внуки сейчас тут живут. Помните известное «дело военных» 1937 года? Когда обвинили группу высших советских военачальников во главе с маршалом Тухачевским в организации военного заговора? Их расстреляли за четыре года до войны с фашистами, а потом реабилитировали в 1957 году. Дети нескольких

▼ Бывшее здание детского дома-интерната



Уральский следопыт, январь 2023



из них были сосланы в этот детдом. И содержались именно здесь.

За подробностями мне посоветовали обратиться к научному работнику музея истории завода Уралхиммаш — Наталье Борисовне Лазуковой. Она является хранителем материалов об этом детском доме. Выслушав мою просьбу, она не только предоставила мне возможность поработать с архивными документами, которых в музее немало — воспоминания о детдоме его воспитанников и педагогов, письма выпускников с фронта, фотографии тех лет, — но и помогла с ними разобраться. Итак, история получилась следующая.

В сентябре 1803 года в Нижне-Исетске начал работу казённый железодельный завод. При нём, разумеется, появилась и инфраструктура — дома, школы, аптека и больница. И, конечно, церковь. При церкви был создан приют для детей-сирот. Их было тогда немного — десять-двадцать человек. После первой мировой войны сирот стало больше. В зданиях, которые сейчас находятся в удручающем состоянии, в XIX веке располагались заводоуправление, училище, госпиталь, архив завода, квартиры администрации.

Во время гражданской войны (в 1919 году) здания перешли в распоряжение Нижне-Исетского детского дома. На момент передачи в старом приюте при заводоуправлении



▲ Будущий декан матмеха УрГУ и фронтовик Фридрих Шолохович (слева). Рядом с ним Владимир Уборевич

было сто двадцать детей и пять воспитателей. Дети болели, медикаментов не было. Педагоги детского дома долго не выдерживали, люди увольнялись, потому что смотреть на бедственное положение сирот было тяжело, а чем им помочь — совершенно непонятно. Голодные дети не подчинялись воспитателям, воровали продукты в посёлке. Одна пара валенок — на нескольких воспитанников.

Во второй половине 1920-х годов ситуация несколько стабилизировалась. Но, с тридцатых годов в детдом ста-

ли направляться дети раскулаченных из посёлка, а в 1937 году поступили первые партии детей репрессированных родителей из Владивостока, Нижнего Новгорода, Астрахани, Ленинграда. Детдом получил особый статус. Из тридцати прибывших детей большинство составляли мальчики. Было и несколько девочек из столицы — Светлана Тухачевская, Вета Гамарник, Мира Уборевич, Гизела Штейнбрюк. Кто же были эти девочки? Как судьба занесла их на далёкий Урал, в детский дом «особого назначения»?

Отцом Светланы был маршал Советского Союза Михаил Николаевич Тухачевский, расстрелянный 12 июня 1937 года. Мама Светланы также была арестована в сентябре 1937 года и отправлена в Сибирь, в лагерь. Отец Виктории — Гамарник Ян Борисович, начальник Политуправления Красной Армии. Он застрелился 31 мая 1937 года, узнав об аресте Тухачевского. Маму арестовали в 1937 году, как жену «врага народа», и расстреляли в 1941 году. Папа Владимира — Уборевич Иероним Петрович, Командарм I ранга, военный министр Дальнего Востока. Был расстрелян 12 июня 1937 года. Маму её арестовали и отправили в Сибирь, в лагерь. Отец Гизелы — Отто Штейнбрюк, начальник I Европейского отдела Разведупра РККА, был расстрелян 21 августа 1937 года. Все — и отцы, и матери, и дети — были реабилитированы в 1957 году за отсутствием состава преступления.

Девочек в детском доме поместили в отдельную комнату и постарались создать видимость домашнего уюта, о чём стало известно в НКВД. После проверки ОблОНО факт «нарушений» был вскрыт, виновный в нём директор уволен. Последовавшие за ним остальные директора не могли понять, что делать, как содержать этих особых детей. Кто-то увольнялся, кто-то уходил в запой. Никто в этих условиях не сумел наладить в детдоме нормальную хозяйственную и воспитательную работу.

В мае 1938 года был издан приказ НКВД «Об устранении извращений в содержании детей репрессированных родителей». На местах его интерпретировали часто так, что с детьми нужно поступать так же жестоко, как и с их родителями: никаких смягчений жёсткого режима! На долю детей «врагов народа» выпало множество тяжких испытаний.

В декабре 1938 года в Нижне-Исетском детском доме появился новый директор — Владимир Константинович Смирнягин. К тому времени там уже жили двести пятьдесят воспитанников. Ознакомившись с положением дел, он обратился за помощью к парторганизации посёлка, и помощь была оказана. Владимир Константинович не был педагогом. Он закончил совпартшколу, а не пединститут, но оказался очень крепким хозяйственником. К тому же, изучив труды Макаренко, решил работать с детьми по его методу — через трудовое воспитание,



▲ Документальный роман
Владимира Уборевич

во-первых, выращивая лидеров и опираясь на них, во-вторых. И Смирнягин сумел-таки стать «уральским Макаренко!» Ему удалось спасти от голода и бандитизма немало детей-сирот.

«Каждый ребёнок с девяти лет должен работать, причём не только головой, но и руками. Детям-подросткам с четырнадцати до семнадцати лет надлежит окончить среднюю школу и овладеть одной из промышленных или сельскохозяйственных специальностей. Только тогда сможет каждый воспитанник детдома получить путёвку в жизнь и вырасти полезным членом общества. Создание мастерских и подсобного сельского хозяйства даст возможность укрепить жизнь и иметь продовольственные запасы. В этом заключается будущность детдома», — доказывал Владимир Константинович на педсовете, за-

седании детского совета и общем собрании воспитанников.

Сразу же были определены неформальные лидеры, из них собран актив детского дома с распределением обязанностей. Актив утверждался общим собранием воспитанников. Заработал актив детдома в помощь новому директору! Поверили ему неформальные лидеры. Очень важным считал Смирнягин воспитание личности коллективом. *«Чем больше требуешь, доводишь дело до конца, тем больше тебя будут уважать, — объяснял он активистам детдома. — Зарождаются традиции, их нужно сохранять. Нужен режим, он дисциплинирует».*

Владимир Константинович превратил детский дом в большую семью, где несколько сотен детей жили вместе в возрасте от семи до пятнадцати лет. Обучались в школе, учились обслуживать себя сами, приобретали трудовые навыки. Воспитанники были распределены на группы по тридцать-тридцать пять

человек, в зависимости от того, кто в каком классе учится. Школьный класс — это отдельная группа в детском доме. Свободное время для детей не предусматривалось. В часы внешкольной работы, когда работали кружки, воспитанники, в них не занятые, под руководством воспитателя читали газеты, журналы, книги.

За каждую группу отвечали два воспитателя. Один воспитатель — за группу во время школьных занятий, второй вёл внеклассную работу. Причём каждый работал не более пяти часов в день. В таком же составе детский коллектив работал летом в подсобном хозяйстве, которое находилось в двух километрах от детдома. Каждая группа имела свой

▼ Подсобное хозяйство детдома



Уральский следопыт, январь 2023

участок капусты, картошки, гороха, репы и зерновых. Держали коров, свиней и кур. Продуктами почти полностью обеспечивали себя сами.

В столярной, токарной, литейной, слесарной, сапожной и пивеиной мастерских принцип разбивки на рабочие группы менялся — каждый работал там, к чему «лежало сердце». Учитывались индивидуальные особенности всех детей и их желания. Но обязательно каждый воспитанник, начиная с двенадцати лет, с начала учебного года и до летних каникул, кроме учёбы в школе, ежедневно работал в какой-либо мастерской по два часа в день. Кстати, в то время в Пассаже продавали венские стулья, изготовленные ребятами в столярной мастерской.

В 1940 году была проведена Олимпиада детских домов Свердловской области. Четыре первых места за танцевальные и музыкальные упражнения занял Нижне-Исетский детский дом. В награду командующий Урал ВО покатал победителей на военных автобусах. Воспитанники детдома с ликованием встречали победителей Олимпиады. К тому же, это резко подняло авторитет детдома перед жителями Нижне-Исетска, хорошо помнившими злодейские набеги детдомовцев на их сады и огороды.

Ленинград прислал шестнадцать инструментов духового оркестра победителям Олимпиады. Воспитанники детского дома ознаменовали это событие трёхчасовым концертом для жителей посёлка, и потом ещё не раз устраивали для них спектакли и концерты. Кроме сплочения детского коллектива, это привело к тому, что воспитанники в общем порыве начали стремиться на сцену — в качестве чтецов, певцов, танцоров и музыкантов.

В 1941 году в Нижне-Исетск, на площадку недостроенного Химмашзавода,

был эвакуирован киевский завод «Большевик». Детдомовцы помогали взрослым разгружать и устанавливать станки на территории завода, строили навесы и дощатые временки для будущих цехов. При детдоме был создан отдельный цех Уралхиммаша, который изготавливал детали миномётов и бомб, упаковочную тару для снарядов. Старшие ребята днём стали работать в нём, а учиться — в вечерней школе. Все мастерские были переоборудованы под нужды фронта. Каждый воспитанник стремился «работать для фронта, для победы». Старшие девочки проходили курсы медсестёр, после чего работали санитарками в госпитале. С началом войны контингент воспитанников пополнялся детьми погибших на фронте. В детдом поступила и большая группа детей из блокадного Ленинграда, над которыми было организовано шефство старших товарищей, чтоб новички болезненно не приняли новые для них порядки.

Выпускники детдома шли работать на завод, потому что рабочие специальности уже были освоены, сразу получая комнату в общежитии. При этом каждому выпускнику директор вручал сберегательную книжку, куда были отложены деньги, заработанные им в детдомовских мастерских. Наиболее способные юноши и девушки поступали учиться в вузы, причём обучение там тоже оплачивал детдом. Учёба в Нижне-Исетском детском доме была на таком высоком уровне, что абитуриенты поступали в высшие учебные заведения с первого раза. Среди них — и дети репрессированных родителей. В 1944 году этих девочек, которые в это время уже вышли из детдома и учились в вузах, арестовали и выслали в исправительно-трудовые лагеря на пять лет по следующему обвине-

нию: «Антисоветская агитация, направленная на дискредитацию мероприятий партии и советского правительства и распространении клеветнических измышлений против руководства советского государства».

Несмотря на все горести и препятствия, дочери «врагов народа» «не сломались». Во время войны все, тогда ещё воспитанницы детского дома, окончили медицинские курсы и работали санитарками в Свердловском госпитале. Света Тухачевская в итоге закончила МГУ и работала редактором в издательстве «Воениздат». На основании архивных данных написала книгу об отце. Муж её был строителем, дочка стала юристом. Вика Гамарник окончила наш УПИ, стала инженером. Работала в Министерстве нефтеперерабатывающей промышленности. Вместе с мужем — офицером вырастила троих детей. Мира Уборевич окончила Московский архитектурный институт. Вышла замуж на поселении за ссыльного инженера. После реабилитации работала в научно-исследовательском институте Центромаши. Двое сыновей тоже стали архитекторами.

Гизела Штейнбрюк, единственная из девочек избежала ареста, потому что на допросах Света Тухачевская, которую расспрашивали о подруге, настаивала на том, что она «никаких антисоветских высказываний не имела». И это было зафиксировано в протоколе. Воз-

▼ Возвращение из школы в интернат

► Ала Белова — воспитанница детдома, член Союза писателей России — у обелиска





▼ Собрание актива
детского коллектива

можно, это спасло Гизелу от ареста. Она окончила исторический факультет УРГУ и получила диплом с правом преподавания в школе.

Успеваемость детдомовских воспитанников во время войны резко повысилась — учёба воспринималась как «наш ответ фронту». И недаром, потому что из детдома очень много старших ребят уходили воевать и писали с фронта письма в детдом, рассказывая о боях, расспрашивая о работе и учёбе тех, кто оставался пока в стенах родного детского дома. Стыдно было осрамиться перед старшими товарищами! Переписка с теми, кто воевал на фронтах Великой Отечественной, велась постоянно.

«Дорогие мои ребята! Если вы будете учиться и трудиться отлично, вы можете фронту, вы сэкономите сотни миллионов рублей нашему Отечеству! На эти деньги государство выпустит на разгром фашизма сотни боевых самолётов, танков, пушек, миномётов. Вот вы чем поможете. Мои родные маленькие друзья, вас в стране миллионы, и вы можете дать государству огромную экономию. Итак, ребята, на полный разгром врага, за отличную учёбу, за дружную семью!» — писал с фронта ушедший на войну одним из первых комсорг детдома Слава Петров.

Детский дом существовал на этом месте до 1962 года. Перед ним сохранилась стена. Когда-то давно, в 1882 году, здесь был воздвигнут памятник Алек-

сандру II, установленный на деньги, собранные жителями Нижне-Исетска. Наверху стелы был бронзовый бюст императора, под ним надпись «Царю-освободителю императору Александру II». После 1917 года бюст царя-освободителя и надпись демонтировали, вместо него поставили временный гипсовый бюст Карла Маркса. Затем там была установлена звезда. На основе этой стелы был торжественно открыт обелиск «Воспитанникам Нижне-Исетского детского дома, погибшим на фронтах Великой Отечественной

войны 1941–1945 гг.». И сейчас на въезде в район Химмаш стоит именно этот памятник, увековечивший общий подвиг детдомовских ребят, отстоявших Победу в Великой Отечественной войне. На празднование пятидесятилетия Нижне-Исетского детского дома со всей страны съехались его выпускники. Сегодня существует разработанный проект восстановления парка и комплекса зданий заводоуправления, где жили замечательные воспитанники этого совершенно особого детского дома. **УС**



▲ Мальчики делают модели по заказу завода

▼ Памятник УДТК в Челябинске

Предпосылки формирования Уральского добровольческого танкового корпуса

Рождённый Сталинградом

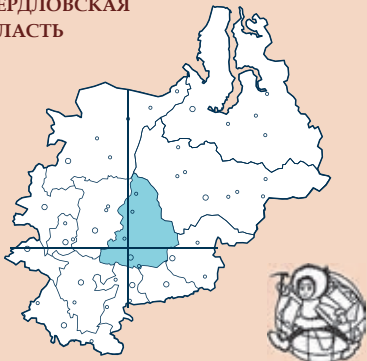
СВЕРДЛОВСКАЯ
ОБЛАСТЬ

Олег Шаргунов

Журналист. Работал главным редактором издания «Дорожная карта: транзит», обозревателем газет «Уральский рабочий», «Аргументы недели», помощником депутата Законодательного Собрания Свердловской области. Увлекается историей Урала.

Уральский добровольческий танковый корпус не надо представлять — бойцов с чёрными ножами помнят не только у нас, на Урале и в России, но и в Европе. Например, в Чехии, где УДТК был «ударным кулаком» во время броска Красной Армии к Праге в 1945 году.

Его боевой путь исследован достаточно подробно и скрупулёзно. Но, давайте вспомним, что стало причинами формирования этого уникального воинского соединения. 19 ноября началась Сталинградская наступательная операция, которую многие историки называют переломом в ходе Великой Отечественной войны. И именно разгром немцев на Волге стал предтечей инициативы наших земляков.

Немного корпусной истории

История механизированных/танковых войск РККА очень своеобразна: от откровенной гигантомании до перехода на действительно мобильные и ударные

группировки. Первые два корпуса были созданы в соответствии с постановлением РевВоенСовета СССР от 11 марта 1932 года (впервые в мире!) в Ленинградском и Украинском военных округах. Они включали две механизированные и одну стрелково-пулемётную бригады, отдельный зенитно-артиллерийский дивизион — всего 500 танков и 200 автомобилей.

К началу Великой Отечественной войны было сформировано 29 механизированных корпусов, имевших различную степень укомплектованности. В идеале в каждом из них по штату должно было быть 36000 человек, 1 031 танк (120 тяжёлых, 420 средних, 316 БТ, 17 лёг-

Справка

Формирование подразделений было распределено по областям. В частности, на территории Свердловской области комплектовались:

- ◆ в Свердловске: штаб корпуса, 197-я танковая бригада, 88-й отдельный разведывательный мотоциклетный батальон, 565-й медико-санитарный взвод
 - ◆ в Нижнем Тагиле: 1621-й самоходно-артиллерийский полк, 248-й дивизион реактивных миномётов
 - ◆ в Алапаевске 390-й батальон связи
 - ◆ в Дегтярске: управление 30-й мотострелковой бригады (управление бригады, 1-й мотострелковый батальон, разведывательная рота, рота управления, миномётный взвод, медико-санитарный взвод).
- В Молотовской (Пермской) области:**
- ◆ в Молотове: 299-й миномётный полк, 3-й батальон 30-й мотострелковой бригады, 267-я ремонтная база
 - ◆ в Кунгуре: 243-я танковая бригада.
- В Челябинской области:**
- ◆ в Челябинске: 244-я танковая бригада, 266-я ремонтная база, инженерно-миномётная рота и рота автотранспорта 30-й мотострелковой бригады
 - ◆ в Златоусте: 2-й батальон 30-й мотострелковой бригады
 - ◆ в Кусе: автотранспортная рота 30-й мотострелковой бригады
 - ◆ в Кыштыме: 36-я рота подвоза ГСМ, рота противотанковых ружей и рота технического обеспечения 30-й мотострелковой бригады
 - ◆ в Троицке: 743-й сапёрный батальон
 - ◆ в Миассе: 64-й отдельный бронеевтомобильный батальон.

ких и 152 химических), 358 орудий и миномётов, 268 бронеевтомобилей БА-10, 116 БА-20. Для сравнения — 4 танковая группа Вермахта имела в своем составе менее тысячи танков!

Но это в идеале — на деле же было немного иначе. Темпы формирования корпусов были слишком высокими, что привело к откровенному бардаку. Из-за нехватки боевых машин их пришлось забирать из танковых батальонов стрелковых и танковых полков кавалерийских дивизий. «Мы не считали объективных возможностей нашей танковой промышленности. Для полного укомплектования новых мехкорпусов требовалось 16,6 тысячи танков только новых типов, а всего около 32 тысяч танков. Такого количества машин в течение одного года практически при любых условиях взять было неоткуда, недоставало и технических, командных кадров» (Жуков Г. К. «Воспоминания и размышления»).

С техникой, даже после «экспроприации» у конников и пехотинцев, тоже было достаточно грустно. Только по официальным данным (без учёта поломанных или недавно списанных машин), укомплектованность к середине июня 1941 года составляла: автомобилей — 39%, тракторов — 44%, ремонтных средств — 29%, мотоциклов — 17%. Что касается непосредственно танков, то историк Александр Владимирский на примере Киевского особого военного округа приводит такие данные: 9-й мк — 300 танков, 19-й мк — 450, 22-й мк — 707. И это КОВО, который не случайно имел в названии прилагательное «особый», что, собственно, война и доказала. Хотя, были и другие примеры: например, за 1 и 10 корпусами Ленинградского округа числилось по полторы тысячи танков. Ещё одна проблема — это пестрота танкового парка: некоторые марки были попросту сняты с производства, поэтому ощущался дефицит запчастей.

Итог боёв 1941-го печален и известен всем. Танковые корпуса бросались в бой без прикрытия авиации (догорающей на аэродромах) по частям (попробуй такую армаду собрать в единый кулак) без всякого взаимодействия даже внутри, не говоря уж о соседях, без разведки (см. укомплектованность мотоциклами). И малочисленные, но лучше организованные «панцер-фрицы» их разбивали. В одном из таких боёв в плен попал командир 6-й артиллерийской батареи 14-го гаубичного полка 14-й танковой дивизии 7-го мех-

корпуса 20-й армии старший лейтенант Яков Джугашвили. После такого «великого танкового погрома» в РККА от идеи мехкорпусов отказались и перешли на формирование бригад — мобильнее, спецов и горючего нужно меньше, да и боевых машин особо не было в наличии. Смех-смехом, но в битве за Москву участвовали ветераны Первой мировой и гражданской войн FT-18 (он же Русский «Рено», он же «Красное Сормово»), на которые установили более мощные пушки.

Секрет эвакуации

После нападения Гитлера на СССР и первых поражений Красной армии на Среднем Урале в результате эвакуации оказались десятки тысяч людей и сотни предприятий. Граждан нужно было где-то разместить и хотя бы накормить, а заводам и фабрикам — дать возможность функционировать. Поток повторился (правда, в меньших масштабах) после неудач РККА весной 1942 года, особенно на южном направлении — после разгрома группировки маршала Тимошенко под Харьковом и Крымской катастрофы немцы устремились в образовавшуюся брешь на Сталинград и Кавказ.

Государственный комитет обороны ещё с первых дней войны вёл работу по эвакуации. В итоге, к осени 1942 года на территории Урала было размещено оборудование более 830 предприятий. Только Свердловская область приняла 212 заводов и фабрик, Челябинская — 200, Молотовская (Пермская) — 124, Чкаловская





▲ Памятник УДТК в Екатеринбурге (Свердловске)

(Оренбургская) — 90, Башкирская АССР — 172, Удмуртская АССР — 34.

А теперь, просто, для примера: попробуйте сегодня, в условиях относительно мирного времени переместить с места на место... ну пусть, мебельную фабрику! Без бомбёжек городов, мостов, транспортных артерий и электростанций. Без паники, работы вражеских диверсантов, потоков беженцев и отступающих военных. Весь авиа/авто/железнодорожный транспорт не работает на нужды армии, а трудится в обычном режиме, и можно при желании (и деньгах) найти вагоны/фуры/борта.

Ладно, предположим, с матом пополам, предприятие переместили. Но как на новом месте запустить производство?

Да, есть станки, производственные линии, машины, рабочие, инженеры и даже секретарши с уборщицами. Но оборудование не поставить в чистом поле. И даже если поставить — понадобятся электроэнергия, водоснабжение и водоотведение, подъездные пути, питание и хотя бы землянки и нужники для людей. Список потребностей можно продолжать бесконечно!

Но в 1941 году в совершенно адских условиях тысячи предприятий были не просто эвакуированы —

они в кратчайшие сроки стали выпускать продукцию. А «ларчик просто открывался»: предвидя большую войну со всей Европой, наше государство вложило огромное количество сил и средств для подготовки промышленных площадок в предполагаемом тылу. С подведением электроэнергии, воды, дорог и подъездных путей, со складами строительных материалов и продовольствия.

В частности, во время эвакуации на Урал успели перетащить производственную базу и, что главное, документацию Харьковского КБ великого Михаила Кошкина, создателя Т-34. А вот чертежи Бориса Шавырина, конструктора 82-мм миномёта (этот «самовар» до сих пор успешно применяется во всём мире, в том числе и в российской армии), умудрились оставить, чем враг с радостью и воспользовался.

И именно поэтому на Среднем Урале развернулось самое массовое производство «тридцатьчетвёрок» разных модификаций и созданных позже на их базе самоходных установок СУ-85, СУ-100 и СУ-122. Вот ещё одна причина формирования в опорном крае державы такого необычного танкового соединения.

Реабилитация и порыв

По-настоящему крупные бронетанковые соединения в рядах Красной армии оправдали себя только в конце 1942 года под Сталинградом во время окружения немецко-

итальянско-венгерской группировки. Её ещё принято называть 6-й армией фельдмаршала Паулюса из-за костяка личного состава.

19 ноября 1942 года началось наступление РККА — операция «Уран». И практически сразу операция оказалась под угрозой срыва. Войска Юго-Западного фронта после ужасающей для врага артподготовки прорвали оборону противника, в прорыв должны были войти вновь сформированные танковые корпуса — первый, четвёртый и двадцать шестой. Но... Танкисты не идут: поля усеяны минами, проход простреливается, плохая погода (нет поддержки авиации), глубокий снег, сопротивление врага на участке прорыва полностью не подавлено — следовательно, танки понесут тяжёлые потери ещё до выхода на оперативный простор. И приказ командующего фронтом генерала Николая Ватутина фактически саботируется: ему отвечают, что танки вот-вот выдвигнутся, но есть один вопрос, потом ещё один... Если ты что-то не хочешь делать, всегда найдешь массу причин для отмазки. И идут драгоценные часы — противник вот-вот подтянет резервы и закроет брешь!

Но и командиров корпусов трудно в этой ситуации обвинить в трусости: с начала войны не было успешных массовых танковых ударов, все они заканчивались разгромом. Плюс — все вышеперечисленные минусы. Сам товарищ Сталин из Кремля звонит: пошли танки в прорыв? Ватутин докладывает: нет! И предлагает расстрелять командиров корпусов! Но, Верховный в ответ говорит: «Передайте от меня, пусть им будет стыдно». И кладёт трубку. Это желание передали комкорам. И три танковых корпуса ломанулись вперед, завершили прорыв обороны, захватили мост через Дон и через три дня встретились с войсками Сталин-

Справка

На 17 июля 1943 года материальная часть корпуса составляла:

- ♦ танков Т-34 — 202, Т-70 — 7,
- ♦ бронемашин БА-64 — 68,
- ♦ самоходных 122-мм орудий — 16,
- ♦ орудий 85-мм — 12,
- ♦ установок М-13 — 8,
- ♦ орудий 76-мм — 24,
- ♦ орудий 45-мм — 32,
- ♦ орудий 37-мм — 16,
- ♦ миномётов 120-мм — 42,
- ♦ миномётов 82-мм — 52

(данные Центра сохранения истории Уральского добровольческого танкового корпуса).

Мехкорпус	Округ	Количество танков	Из них КВ и Т-34	Подчинение
1,10	ЛенВО	1506	15	Окружного подчинения
3,12	ПриВО	1393	109	В составе 8-й и 11-й А
6	ЗапОВО	1021	352	В составе 10-й армии
11	ЗапОВО	237	31	В составе 3-й армии
13	ЗапОВО	294	—	В составе 10-й армии
14	ЗапОВО	520	—	В составе 4-й армии
17	ЗапОВО	36	—	Окружного подчинения
20	ЗапОВО	93	—	Окружного подчинения
4	КОВО	892	414	В составе 6-й армии
8	КОВО	858	171	В составе 26-й армии
9	КОВО	285	—	Окружного подчинения
15	КОВО	733	131	Окружного подчинения
16	КОВО	608	—	В составе 12-й армии
19	КОВО	280	11	Окружного подчинения
22	КОВО	647	31	В составе 5-й армии
24	КОВО	222	—	Окружного подчинения
2	ОдВО	489	60	В составе 9-й армии
18	ОдВО	280	—	В составе 9-й армии
7,21	МВО	1134	9	Окружного подчинения
25	ХВО	300	20	Окружного подчинения
23	ОрВО	413	21	Окружного подчинения
26	СКВО	184	—	Окружного подчинения
28	ЗКВО	869	—	Окружного подчинения
27	САВО	356	—	Окружного подчинения
5+57,61 тд	ЗабВО	2602	—	В составе 16-й армии
30+59,69 тд	ДВФ	2969	—	Окружного подчинения

градского фронта. Кольцо было замкнуто!

Это не придуманная история, она описана во многих мемуарах участников тех событий, в том числе и будущих маршалов Советского Союза.

Для будущего формирования УДТК эта операция имела огромное значение. Во-первых, именно уральские «тридцатьчетвёрки» наилучшим образом зарекомендовали себя. Например, в отличие от тяжёлых, производимых в Челябинске КВ-1, Т-34 при одинаковом вооружении и чуть меньшей бронезащите по манёвренности и проходимости были куда предпочтительнее. Во-вторых, Сталинград показал: крупные бронетанковые соединения нужны и важны — нужно только их применять с умом. И именно победа на Волге стала толчком, побудившим простых уральских рабочих обратиться к товарищу Сталину.

Танки и экипажи сверх плана

И вот, 16 января 1943 года в газете «Уральский рабочий» публикуется статья «Танковый корпус сверх плана». В ней рассказывалось об инициативе танкостроителей изготовить в первом квартале сверх плана танки и самоходные орудия, которых бы хватило для формирования целого танкового корпуса. Кроме того, инициативная группа рабочих обязалась обучить из числа добровольцев механиков-водителей.

Предложение подавалось как идея простых рабочих, но это, мягко говоря, не совсем так. Прежде чем инициатива была озвучена трудящимися, их начальниками в сотрудничестве с военными с конца 1942 года была проведена достаточно масштабная работа. Ведь нуж-

но было определиться со штатным расписанием корпуса, понять и рассчитать, из каких резервов брать сырьё — броневую сталь, резину для катков, цветмет на электрооборудование (никто бы нецелевое использование стратегических материалов не допустил, и это все понимали), материалы на обмундирование. А ещё продовольствие, медикаменты и прочее, прочее... Требовалось распределить заказы среди предприятий, посчитать, сколько человек смогут отпустить коллективы без ущерба для производства. И только после этого идея добровольческого соединения была озвучена публично.

Практически параллельно с публикацией в газете на имя председателя Государственного комитета обороны СССР было направлено письмо, в котором уральские рабочие просили разрешения сформировать особый уральский добровольческий танковый корпус имени товарища Сталина. 24 февраля 1943 года из Москвы пришла ответная телеграмма: «Ваше предложение о формировании особого добровольческого уральского танкового корпуса одобряем и приветствуем. И. Сталин». Коротко и ясно! И уже 26 февраля командующий Уральским военным округом генерал-майор Александр Катков издает соответствующую директиву.

Воистину народный...

В историческом формуляре УДТК есть такая запись: «Всё, начиная от пуговицы на красноармейской гимнастерке до тяжёлых танков для корпуса, трудящиеся Урала ку-

► Гвардии капитан Николай Шишкин

пили на свои средства». За этой лаконичной фразой скрывается воистину гигантская операция по, как бы сейчас сказали, краудфандингу. В истории ВОВ есть немало случаев, когда, например, актёры скидывались на самолёты, колхозники и воспитанники детского дома на танки, русская православная церковь передала Красной армии бронеколонну «Дмитрий Донской». Но тут — целый корпус!

Всего наши земляки собрали свыше 70 миллионов рублей — сумма по тем временам огромная: например, правительственный «лимузин» ЗИС-110 оценивался в 12 тысяч. Деньгами, как могли, помогали артели, предприятия, профсоюзы. С просьбой зачислить добровольцем подали заявления порядка 110 тысяч человек, что было в 12 раз больше, чем требовалось! Это стало проблемой для руководителей предприятий: среди заявителей оказалось много квалифицированных специалистов, а без них работа или нарушится, или вообще встанет. Поэтому отобрали всего 9660 человек — в остальном корпус должен был прирасти имевшими боевой опыт фронтовиками после госпиталей и офицерами после курсов и военных училищ. Первым командиром был назначен полковник Владимир Соколов.

По мере насыщения техникой началось сколачивание подразделений. Например, Центральный парк культуры имени В.В. Маяковского использовался в качестве учебного полигона бойцами 88-го отдельного разведывательного мотоциклет-



ного батальона. Как свидетельством тому — памятник разведчикам на аллее ЦПКиО.

Не обходилось и без накладок. Как рассказывал автору танкист-мехвод Александр Чернявских, в 1943 году он с группой коллег прибыл в Нижний Тагил забирать технику. Но у молодых солдат было всего по пять часов наезда за рычагами, и загонять танки на платформу они попросту не умели и боялись. Выручили рабочие, у которых навык вождения оказался больше. Но это не помешало молодому водителю закончить войну в победном 1945-м. Опыта набирались в боях.

Доброволец, практик, теоретик

А вот другой пример боевого пути — Николай Шишкин. Студент Свердловского политеха в ноябре 1939 года добровольцем ушёл в армию, где стал наводчиком 76-мм орудия образца 1927 года в составе 613-го стрелкового полка 90-й стрелковой дивизии. Прошёл Финскую кампанию, участвовал в обороне острова Ханко и Ленинграда. Позже по ускоренной программе окончил Саратовское второе артиллерийское училище. В апреле 1943 года, получив звание «лейтенант», Шишкин был назначен командиром самоходной установки



СУ-152, которую отправился участвовать в Челябинск.

«Наш 1545 тяжелый самоходный полк, под командованием подполковника Тихона Ефремовича Карташова, входил в состав 30-го Уральского добровольческого танкового корпуса 4 танковой армии, — вспоминал в одном из интервью ветеран. — Нашего командира ценили и начальство, и солдаты, поскольку полк всегда был готов и к бою, и к маршу. Первой командой после боя была: «Осмотреть оружие, вывести нулевые линии, заправить машины боеприпасами и горючим, проверить ходовую». Только потом разрешалось поесть и поспать... Наш первый бой, когда мы из него вышли, то оказалось, что соседний танковый полк потерял почти все машины. Мы потом разговаривали с ребятами: «Ну как

с нашим дураком воевать? Только и знает, что «Вперёд!». А Карташов нам говорил: «Полезете на рожон, я вас первый прихлопну! Вот кустики, вот овражек, вот скирда, используйте местность, внезапность, скрытность. Поэтому у нас подбитых танков много, а потери небольшие». Вот такие командиры и выигрывали войну».

Всего на счету Николая Шишкина и его экипажа, по разным оценкам, от 20 до 30 единиц бронетехники противника. Это при том, что вскоре после училища артиллерист стал командиром батареи «самоходов» — но за спинами подчинённых не прятался. И если бы каждый расчёт или танковый экипаж РККА во время войны подбил пусть 10 машин противника, то в Берлине наша армия была бы раньше.

Николай Шишкин принимал участие в Параде Победы на Красной площади в Москве 24 июня 1945 года. Позже он стал одним из главных военных теоретиков в части боевого применения танков в СССР и России. Он — Заслуженный деятель науки России, доктор военных наук, профессор, полковник в отставке. Такие вот люди воевали в Уральском добровольческом... И похвала от такого человека в адрес командования УДТК дорого стоит!

Вместо эпилога

Уральский добровольческий танковый корпус свой первый бой принял 27 июля 1943 года во второй фазе Курской битвы Орловской наступательной операции. Для восполнения потерь к концу октября 1943 года с Урала прибыло около 1900 новых добровольцев. А всего через три месяца после боевого крещения приказом Народного комиссара обороны СССР № 306 от 26 октября 1943 года соединение преобразовано в 10-й гвардейский Уральский добровольческий танковый корпус. Всем частям было присвоено наименование гвардейских, 18 ноября в торжественной обстановке вручены Гвардейские знамёна. И надо помнить, что товарищ Сталин просто так такими званиями не разбрасывался. **УС**

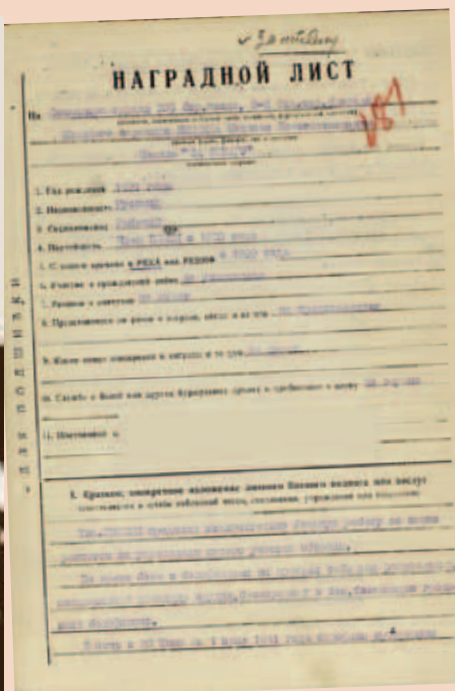

◀ Наградной лист полковника Шишкина

Хозяин гор

Забывтая экспедиция на Полярный Урал

К началу XX века Полярный Урал, как самая северная часть Уральского хребта, ещё оставался своеобразным белым пятном на карте России. Ещё были впереди исследования, позволившие открыть тут залежи полезных ископаемых и организовать позже их добычу.

Из Москвы на Полярный Урал

В XIX — начале XX вв. только самые «упёртые» в своих убеждениях о перспективах будущего этого региона обращали своё внимание на эту часть Урала, где за лет триста-четыре до этого проходил старинный Сось-Елецкий «чрезкаменный» путь из Европы в Сибирь. Возможно, из-за наилучшей доступности к тогдашним транспортным путям (рекам Печоре, Усе и Оби), по которым через Урал можно было бы перебраться относительно просто, умами исследователей не одно десятилетие владела идея об устройстве через этот перевал канала, соединяющего эти две речные системы (одним из первых такую мысль до середины XIX века активно развивал известный промышленник и купец В.Н. Латкин), здесь побывала не одна экспедиция.

В 1913 году эту традицию продолжили Московское общество испытателей природы при Московском университете (МОИП) и Императорская академия наук, организовав экспедицию в Верхнеусинский край. Финансировал экспедицию известный московский филантроп

Н.А. Шахов. В снаряжении экспедиции участвовали МОИП, Академия наук и Государственное управление земледения и государственных имуществ. Её возглавил бывший студент Московского университета, статистик-экономист Дмитрий Дмитриевич Иевлев; участниками стали бывшие студенты Московского технического училища Евгений Антонович Логвинович и Ефим Ильич Рубинштейн, бывший студент физико-математического факультета Санкт-Петербургского университета Валентин Васильевич Аполлонов и студент-геолог Санкт-Петербургского университета Нестор Алексеевич Кулик. Четверо из пяти участников экспедиции (за исключением Н.А. Кулика), включая руководи-

РЕСПУБЛИКА КОМИ

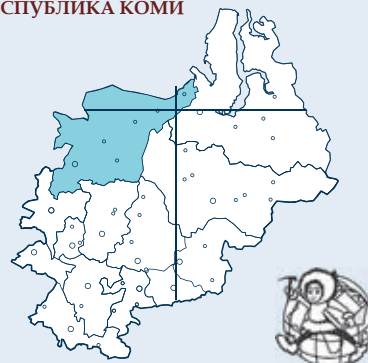

Николай Вехов

Кандидат биологических наук. Занимается исследованиями в области истории и культуры Русского Севера, русских путешествий и путешественников. Автор многочисленных научных и научно-популярных работ. Давний автор «Уральского следопыта». Живет в Москве.



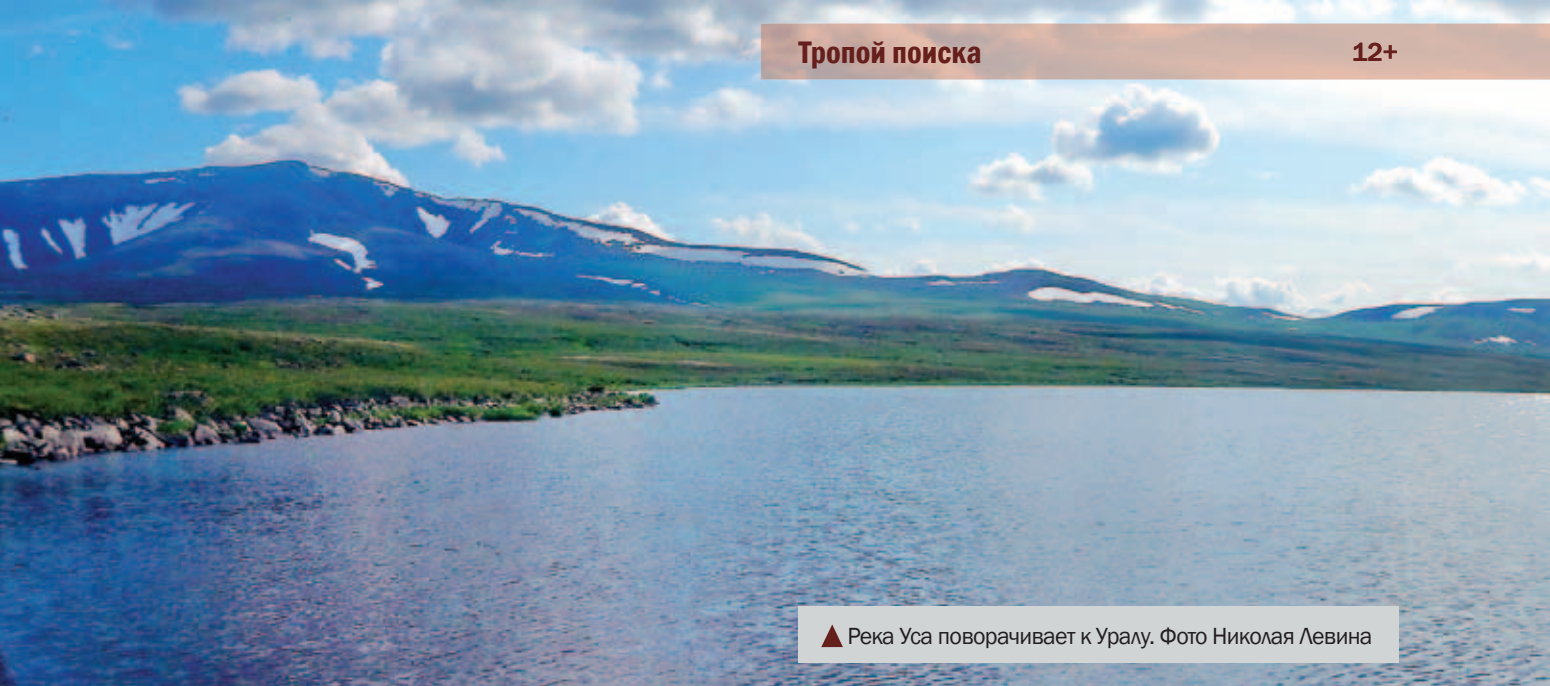

▲ Река Уса поворачивает к Уралу. Фото Николая Левина



ние вверх по Усе. Плавание сначала затруднялось ещё не завершившимся ледоходом.

По Усе и Ельцу (на подступах к Уралу)

Первый раз их взору Урал предстал в «ночь с 5-го на 6-е [июня]», когда путешественники «добрались до Феона [Фион несколько километров ниже современной железнодорожной станции Абезь]. С вечера увидели Урал. Раньше видна была одна гора, теперь целый хребет ясно виден. Простирается градусов на 75, пожалуй. Впечатление, будто совсем не далеко». Об условиях экспедиции в этот период могут служить такие факты: «Ледоход в этом году колоссальный, в Ельце

▼ Начальник экспедиции Д.Д. Иевлев (второй слева, в кепке) с жителями одной из усинских деревень. Архивное фото

▲ Живописное разнотравье вдоль реки Елец. Фото Александра Калмыкова

тя, большевика Д.Д. Иевлева, были ссыльнопоселенцами. На месте к экспедиции в качестве проводников присоединились несколько местных жителей.

Во второй половине мая путешественники стартовали из с. Усть-Усы. Отсюда на арендованном каюке (крытой лодке с прямым парусом и высокими бортами длиной около девяти аршинов — 6,4 метра), названном ими «Кропоткин», они начали движе-

◀ Участники экспедиции у своего каюка «Кропоткин». Архивное фото





▲ Река Уса в районе Сейда-Вом. Фото Николая Левина

► Останец — на вершине водораздела Елец-Собь. Фото Александра Калмыкова

в сутки прибыла сажень. В трёх выселках сорвало по 1–2 дома при общем количестве 3–4 дома».

Интересным событием во время плавания по Усе стала находка на левом берегу реки Усы (южнее ст. Сивая Маска, на широте 66° 34') в районе современной так называемой Мамонтовой Курьи костей вымерших мамонтов. Именно тут, в начале XXI века, проводили раскопки археологи и обнаружили одну из самых северных стоянок древнего человека, охотников на мамонта. Через десять с лишним дней экспедиция достигла того места, откуда река Уса резко поворачивает к Полярному Уралу. «15/VI. Адская жара, мириады комаров, испытываем муки ада. Вечером приехали в Ош-Вор (Медвежье корыто, Медвежий зад) [деревня в нескольких километрах южнее современной железнодорожной станции Сейда]. Опять снесло дом, жители живут в стане, более высоко поставленном. Версты за 2–3 ниже Ош-Вора большие камни, порог».

Вечером 16 июня проследовали Сейду-Вом (устье р. Сейды). У впадения ныне очень популярного у туристов места — у устья Кёч-Пеля, «лесу почти нет, редко встретится пара деревьев, но в долинах растительность очень обильная. Слева впадает река Пай-Яр-Яга (Хозяин гор), зыряне ее зовут Кечь-Пель (Заячье ухо), так же зовётся и посёлок (Тит), стоящий на правом берегу в 1 версте выше устья реки. В посёлке 4 дома, из них 2 снесло». Река Кечпёль — «небольшая, порожистая, но подняться в небольшой лодке можно. <...> Хозяин дома угостил омским табаком. <...> Хлеб уже весь обдорский, сибирийский. Через Кечь-Пель проходит мно-



го оленей, скушается много телят, постелей. Сено в Кечь-Пели очень плохое, пожней мало, не хватает для скота. Этот год приходилось подкармливать хлебом. Скотское мясо всё же возят за Урал. Держат много собак, зимой ездят на промысел и в соседнюю деревню (25 верст), запрягают 5–6 собак».

Далее по маршруту «версты за три до Никата [левый берег Ельца] довольно большой порог, проходили слева. Пороги тянутся и дальше, почти до самого выселка. Версты за полторы-две речка разделяется на шары, благодаря чему Уса сужается. Глубина всё же достаточная. Летом хотя и мелеет, но каюки могут проходить. До Ельца [до деревни, находящейся в 11 км к западу от современной железнодорожной станции

► Участники экспедиции на останце — на вершине водораздела Елец-Собь. Архивное фото

Елецкая] ещё 11 верст. <...> 19/VI. Ночью прибыли в Елец. Берега всё такие же: тундра, очень мало леса, отдельные деревья да кустарник по берегам. Уса делается всё уже — под Ельцом совсем узкая. Однако пройти свободно можно, с каюком даже. Река Елец впадает выше посёлка, видно из окна. За деревней увидели водомерное ведро и метеорологическую будку. <...> Видел наблюдателя станции (Алексея Трофимовича Дуркина); он наблюдал 3–4 года, не хватило книжек — записывал на курительной бумаге, цифры изучил по кулям с мукой».

Пополнив в деревне Елец запасы продовольствия и оставив неподалёку свой каюк, 23 июня экспедиция отправилась дальше. Для облегчения перевозки багажа наняли трёх лошадей. Груз был немалым: «провизии берём дней на 15–20, как бы не хватило: 2 пуда сахарей, 2 пуда всякой снеди (20 фунтов сахара, 20 фунтов пшена, 5 фунтов риса, 5 фунтов гороху и т.д.). Кроме того, фотография (1 пуд 10 фунтов), оружейные принадлежности (больше пуда), инструменты, палатки, одежда – всего около 17 пудов». Интересно, что лошади использовались как олени в упряжке, тащили гружёные нарты.

Погода своими контрастами поражала путешественников. По ночам было очень холодно, чуть выше одного градуса, зато днём температура до-

ходила до +28°, «комары опять появились в необъятном количестве». В жару двигались по ночам, когда было прохладнее, спали днём.

Через перевал до Обдорска и обратно

25 июня достигли водораздела между Ельцом и Собы, «поднялись всё же уже на сажени 70 над Ельцом. У места ночлега водораздел, и мы кричали “ура”. С одной стороны речка, болота, озёра, имеющие уклон к Ельцу, в Европу; тут же немного справа из долины вытекает извилистая горная речка». Последняя у местных самоедов-ненцев называлась Пад-Яга (Пад яха) («Котомочная река»), у русских – Сось.

Фактически за пять дней прошли всю горную часть долины Соби

строе». В 11 км ниже современной ст. Елецкая, близ слияния рек Лёк-Ельца и Усы, расположилась дер. Елец, состоящая из нескольких жилых дворов. Она-то и стала одним из главных пунктов экспедиции. Интересно, что она сохранилась до сих пор.

Река Елец до устья: «по берегам громадное количество заливных лугов, высокой, густой травы. Всё течение Ельца, особенно внизу, от первых тальбеев, представляет сложную систему шаров, островов, которую снять очень трудно без мензулы. Шары с отмелями меняют то и дело своё направление, основное же русло иногда раздвигается до того сильно, что с одного берега из-за островов не видно другого. Во всяком случае, главный фарватер мы проехали, о судоходстве не может быть и речи».

▼ Долина реки Сось, уходящая на восток, в Сибирь. Фото автора



30 июня вышли за пределы Полярного Урала, достигнув того места, откуда «через 7 вёрст сквозь деревья увидели далеко-далеко Обдорск. Дружное “ура” огласило лес, прибавили шагу, забыли усталость, бессонницу, начали искать потерянную воргу, нашли и вёрст через 7–8 дошли до Малой Оби, до выселка Лабьтнанги с 4 зырянскими дворами». Переход по Усе (от дер. Тит), Ельцу и Сось-Елецкой долине занял 12 дней – с 18 по 30 июня.

7 июля выступили в обратный путь, и в ночь на 19 июля «подошли к порогу [на р. Елец] за большим тальбеем [«тальбя» – по-ненецки «скала»]. Порог оказался для каюка абсолютно непроходимым. Тянется он во всю ширину реки, в длину сажень на 40. Всё время мелкий, течение бы-

К верховьям Воркуты и Усы

Неподалёку от деревни Елец нашли оставленный по пути в Обдорск каюк. Отсюда до Обдорска и обратно экспедиция шла пешком с грузом на лошадях. От слияния Ельца с Усой экспедиция разделилась на две группы. Двое путешественников – Нестор Кулик и Ефим Рубинштейн в сопровождении двух проводников на лодке и каюке двинулись вверх по Усе. Остальные по берегу пешком отправились вверх по Воркуте.

По мере продвижения Кулика и Рубинштейна вверх по течению реки «горы подходят всё ближе. За первым хребтом виден второй, более отдалённый, с пригорьем и подножьями. <...> Берега почти отвесные. Смотришь вниз и почти





▲ Экспедиция на «марше» в долине р. Соби. Архивное фото

► Верховья Усы. Фото Искандера Карманова

прямо под собою видишь пучину. Горы образуют самые причудливые формы, в виде стен, башен, замков. Потом опять вышли на ровное место с нормальными высокими берегами с обнажениями. Справа тянется Енгане-Пай, вдали виднеется Урал. Пошли массажи ленные гуси – давили и собаками, и палками, камнями и из ружья».

Событий в этой партии было много. Так, 21 июля путешественники достигли необычного места. Ближе к полуночи «показался Хановой [на 250-метровой карте 1954 года оно обозначено как фактория Хановой, находится на левом берегу] – группа крестов и остов – палатка походной церкви. Дотянулись и стали на ночлег. Обстановка таинственная: полночь, палатка раскинута у могил, ни одного жилища поблизости. Гагары кричат человеческим детским жалобным криком. Хановой [на коми-ижемском диалекте «Ханавэй» – «сокол; ястреб»] расположен на низком месте – со всех сторон холмы. На левом берегу – горка, видная ещё издали, версты за 4. Уса здесь не широкая, сажен 50, быстрая. Вода всё падает. От Ельца до Хановей 47 верст».

Верхняя часть долины Усы богата «порогами и довольно крупными. Уса имеет характерный вид: направление её меняется систематически с SN на OW. Длинный участок на север, затем круто поворачивает на восток, пробивается через гря-



ду и снова течёт на север. И это тянется уже больше 12–15 верст. Ночью ходили в тундру, оттуда видны горы. Енгане-Паймы, пожалуй, уже обошли, он ясно состоит из 2 кряжей, между которыми невысокие горки, виден близко Урал, скоро должна быть и Усва-Вож. Версты полторы после ночлега подошли к разделению Усы [на Большую и Малую], Усва-Вож позырянски».

Во время усинского маршрута, спуская лодку на бечеве через крупный порог выше Усва-Вожа, лямка оборвалась и неуправляемую лодку помчалю вниз по порогу. Весь груз оказался залит водой. «Веици, не завернутые в брезент, поплыли. Уплыли палатка, ружьё и мелкая рухлядь. Мокрые веици вытащили на берег, лодку отлили. <...> Из сухарей получилось неприятно пахнущее месиво».

Как проходил маршрут по Воркуте, увы, неизвестно. Воркутинским отрядом были произведены геодезическая съёмка правого берега и описана река на протяжении 80 верст выше

устья. Отряд дошёл до широты современного города Воркуты. 1 августа оба отряда спустились к месту раздельного старта и близ селения Никита воссоединились.

Экспедиция составила всестороннее описание почти не изученного на тот период района. Оказалось, что он отнюдь не бесплоден – на маршруте им встречались небольшие селения и деревни, чумы оленеводов (зырянками, самоедов-ненцев, остяков, хантов и манси), выпасающих здесь свои стада. Были проведены геодезические съёмки по всему маршруту, сфотографированы географические объекты, собраны образцы горных пород и гербарий, осуществлены общегеографические наблюдения, социолого-экономическое обследование местного населения и изучен его быт. Небезынтересно, что правописание почти всех упомянутых в дневнике экспедиции географических названий сохранилось до сих пор.

▼ Уникальный исторический объект – захоронения у стоянки Хановой в верховьях Большой Усы. Фото Искандера Карманова





Нестор Алексеевич Кулик

Из состава экспедиции моё внимание особо привлекла личность одного из её участников — геолога Н.А. Кулика (1886–1942), родного брата знаменитого своими исследованиями Тунгусского метеорита Л.А. Кулика. После экспедиции Нестор Алексеевич стал главным экспертом по геологии Полярного Урала. Во время экспедиции Кулик открыл одну из самых знаменитых достопримечательностей этой части Уральского хребта — гору Рай-Из и составил первую геологическую карту Войкаро-Сыньинского массива.

Но участие в экспедиции 1913 года — не первое в жизни Кулика. Крещение Севером Нестор Алексеевич получил тремя годами раньше, когда летом 1909–1910 гг. участвовал в двух экспедициях в восточной части Большеземельской тундры в долинах рек Усы, Б. Роговой и Адзвы, в р-не Вашуткинских, Падимейских и Харбейских озёр. Им был открыт низкий, прости-

рающийся на 350 км параллельно Уралу, от р. Б. Сыня до истоков рек Б. Роговой, Адзвы и Коротайхи и сложенный пермо-карбонными породами, прорванными базальтовыми лавами, хребет. *«Ввиду того, что обследованный хребет не имеет ещё установленного названия, я предлагаю назвать его хребтом Чернышова в честь академика Феодосия Николаевича Чернышова, впервые установившего его существование и так много сделавшего для разрешения вопроса о тектонике этой области».*

После экспедиции Д.Д. Иевлева в 1914 году Кулик обследовал продолжение Полярного Урала — хребет Пай-Хой. Позже, после революции, он активно участвовал в работе Комиссии по Русскому Северу и Северной научно-промышленной экспедиции. В составе последней Нестор Алексеевич возглавлял Печорскую экспедицию для обследования Печорского края, а в 1921 году в юго-западной части острова Вайгач, в бухте Варнек, обнаружены первые полиметаллические жилы. Спустя два года отряд Н.А. Кулика проводил геологические исследования Новой Земли на побережье Губы Чёрной.

Как знаток Полярного Урала, Нестор Алексеевич участвовал

в экспедиции в долину Соби, руководимой ботаником и географом Б.Н. Городковым. Среди её участников был и другой знаменитый учёный — первооткрыватель ледников на Урале геолог А.Н. Алешков (в ту пору студент Горного института). В 1925 году участвовал в экспедиции А.Н. Заварицкого в долину Соби. Геолог А.Г. Бетехтин писал: *«Толчком к организации экспедиции послужило то обстоятельство, что в 1924 году возвратившимся из путешествия по Полярному Уралу Н.А. Куликом были привезены образцы извержённых горных пород с массива горы «Рай-Из» и её окрестностей. В числе их оказались образцы габбро, пироксенита, перидотита и дунита, а также шпурфы хромита, что давало некоторое основание думать о возможности нахождения там месторождений платины».* В результате её работ были определены размеры и форма горного массива, дано описание его геологического строения, составлена первая геологическая карта, выполнено детальное петрографическое изучение пород и хромовых руд. Опираясь на собранные от Н.А. Кулика сведения, было решено наряду с геологической съёмкой горы Рай-Из произвести поиски и разведки на россыпную платину.

В 1936–1938 годах Н.А. Кулик был одним из руководителей геологической экспедиции, охватившей исследованиями северную часть Полярного Урала от р. Собы до г. Константинов Камень, продолжив тем самым свои работы 1914 года. Этими экспедициями даны описания проявлений молибдена в бассейне реки Лонготьюган. Позже тут будет заложен знаменитый Харбейский рудник. **VC**

◀ Оленеводы в предгорьях Полярного Урала. Фото Евгения Алабушева



▼ Дом Николая Блинова в Сарапуле

Возвращение Вятского странника

Николай Блинов первым заявил о праве удмуртов обучаться на своём родном языке, он составил первую светскую азбуку для удмуртских детей «Лызон», издал нашумевшую книгу «Языческий культ вотяков».

Придя работать в четвёртую сарапульскую школу на улице Гагарина (бывшей Нагорной) по соседству с домом Блиновых, я удивилась, почему на доме нет памятной доски. Сарапульцам отец Николай был почти неизвестен. Пятнадцать лет назад благодаря статьям Юния Горбунова и Евгения Шумилова, архиву Дмитрия Швецова был создан школьный музей Н.Н. Блинова, зародился краеведческий поиск — многолетняя эпопея «Блиноведение», в которую включились педагоги, школьники и потомки известного священника-просветителя.

Юний Алексеевич Горбунов (редактор раздела истории и краеведения журнала «Уральский следопыт» в 1985–2019 годах), узнав в письме о музее, ответил: «Теперь я спокоен за Блинова, он в надёжных руках». Когда мы со школьниками спустились в подвал дома Блиновых, то ахнули: в пыли, в дальнем углу блеснули прекрасно сохранившиеся изразцы печи сарапульского мастера Френкеля, а глубоко под ними обнаружился белоснежный центральный изразец ангела с конём. Он стал нашим талисманом, «ангелом-хранителем» семьи Блиновых и открыл нам зелёный

удмуртия



Наталья Запорожцева

Главный библиотекарь краеведческого отдела Центральной городской библиотеки им. Н.К. Крупской города Сарапула, Удмуртия, член Российского союза писателей с 2019 г. Постоянный автор «Уральского следопыта».

Фото предоставлены автором

▼ Панорама Троицкой площади (справа Троицкая церковь), дом сына-врача





▲ Центральный изразец
камина дома Блинова



▲ Группа краеведов на вершине
Елабуги



◀ Николай Блинов в 1880-х годах

свет в краеведческом поиске. Это десятки выигранных грантов, конкурсы, конференции, написанные статьи, книга «Вятский странник». Отец Николай оживал на глазах после открытия очередного фонда в архивах, музеях и библиотеках. Известно, что Блинов — автор первой светской азбуки для удмуртских детей «Лыдзон». Он же — шестидесятник, один из участников крамольного альманаха «Вятская незабудка», друг Ф.Ф. Павленкова и передовых земцев. Любимый паствой священник-миссионер в инородных сельских приходах. «Минуты его исповеди я не забуду до конца жизни», — вспоминали прихожане проникновенный голос своего духовника.

Н. Блинов — педагог-новатор, экономист и статистик. Талантливый журналист Боримир Николаич и Аким Простота, писатель, драматург, дошный этнограф, общественный деятель, краевед, воспевший родное Прикамье — это всё он, Николай Николаевич Блинов. Все эти качества многогранной личности обогащали друг друга, сливаясь в ёмкое слово — просветитель. Невероятная жизнеспособ-

ность, трудолюбие и целеустремленность выдвинули его в ряд лучших педагогов-реформаторов России. Имя его фигурировало во всех русских литературных энциклопедиях. Грантовая экспедиция со школьниками «Блиновское кольцо» и встреча с его правнуками показала, что этот незаурядный и плодотворный деятель до сих пор малоизвестен в родных ему вятских городах и сёлах. Мы объехали шесть городов и сёл, родных отцу Николаю, с рассказами о нём. Судьба Н.Н. Блинова, как любого человека, опередившего своё время, была хоть и драматичной, но и счастливой. Имя его умалчивалось до 90-х годов. Он оказался неугоден не только вятскому чиновниче-

ству, но и епархиальному начальству и удмуртским историкам из-за «особого мнения» в Мултанском деле. Просветитель писал о необходимости образования удмуртов, но не был понят. В защиту Блинова первым выступил краевед Евгений Петряев.

1861 год... Глухое удмуртское село Карсовайское. Здесь началось пастырское служение 22-летнего иерея. Другие выпускники Вятской духовной семинарии приискали места поближе к Вятке, а он не выбирал, считая, что везде должен приносить пользу. Николай был счастлив, женившись на любимой девушке Елене Грачёвой, епархиалке, дочери нолинского диакона. Молодые немало удивились, попав в такую глушь, где не знали пилы и колёс. Не было ни квартиры, ни тёплой одежды. Поселились в домике прощирни в комнатке из 3 сажень, в окно дуло, щели забивались снегом. Так началась приходская служба. В приходе было семь тысяч человек — пермяков и удмуртов. Починки были разбросаны на много вёрст. Пришлось отцу Николаю учиться ездить верхом на лошади и по пути совершать венчание, крещение, отпевание. Он брал с собой самодельный блокнот, куда записывал все сведения о прихожанах и се-



▼ Семья Н.Н. Блинова, стоит зять Блинова — В.М. Бехтерев



лениях. За три года накопился богатый материал, который был опубликован в Вятских епархиальных ведомостях под названием «О движении народонаселения Карсовайского прихода», а автор награждён медалью.

Епархия призвала церковнослужителей заниматься образованием детей. Это был повседневный подвижнический труд духовенства в отдалённых приходах. Без первых забытых учителей-священников вятская земля не засияла бы через полвека выдающимися писателями, учёными, общественными деятелями. Учение шло безвозмездно в своих домах. Блинов с жаром молодости подключился к работе. И вот он уже учитель четырёх мальчиков и одной девочки. Дети не знали ни одного слова по-русски. Пришлось иерею выучить удмуртский язык. Посоветовавшись с вятскими методистами, он взялся составлять удмуртскую азбуку, включив сюда отрывки из произведений классиков. В основу её он положил звуковой метод К.Д. Ушинского. Книга получила одобрение казанского инспектора Золотницкого, была рекомендована в удмуртские школы и издана в 1867 году. Блинов впервые заявил о праве удмуртов обучаться на своём родном языке. 155 лет прошло с издания первой удмуртской азбуки «Льдзон» («Чтение»), а книга не потеряла своей ценности. По ней учились сотни детей нерусских школ, и даже дети Палестины.

Через три года Блинова перевели в село Бахту за восемь вёрст от города

► У памятника Надежде Дуровой — герою Отечественной войны 1812 года (её отец был городничим г. Сарапула)

Вятки. Здесь Блинов проявил себя в полной мере как учитель-реформатор. Взяв жалованье вперёд, построил двухэтажный дом, наверху устроил школу, где впервые ввёл уроки труда, физкультуры, привёз наглядные пособия, открыл ремесленные училища. Прогрессивный муж убедил собственную жену, обременённую пятью детьми, учить девочек шитью и вязанию. Жена, к счастью, была союзницей во всех его начинаниях и получила свидетельство на звание учительницы. Отец Николай привлёк к работе передовых земцев и написал учебник «Грамота» и «Пособие для учителей». По решению губернской управы было напечатано и распространено бесплатно по школам 8200 учебников и 340 наставлений учителям. Это был истинно блиновский размах деятельности и об-

разец земской эффективной работы. Блинов был награждён серебряной медалью, получил от епархии «набедренный».

Чересчур активный священник попадёт в опалу после выпуска статей в революционном альманахе Ф.Ф. Павленкова «Вятская незабудка» и издании «Наглядной азбуки». Начались скитания иерея с дюжиной ребятишек по отдалённым приходам, а затем и запрет на учительство в Нолинске за «игру в республику». Оставшись без работы, отец Николай едет в столицу искать правду, там сблизается с учителями, литераторами Сальковым и Щедриным, который помог с работой. Началась литературная подёнщина в газетах и журналах. По выходным он служил в разных церквях. Но денег катастрофически не хватало. Старшая дочь Люба так и не смогла продолжить занятия в гимназии из-за отсутствия форменного платья. Наконец высшее церковное на-



▲ Старший сын — врач Николай Блинов, фото 1884 года

чальство разрешило Блинову служить в родных краях. Так в 1879 году он попал в Сарапул сверхштатным священником в Вознесенский собор. Устроились с семьёй в священническом доме на Соборной площади. Не успели упаковать вещи, как явились приставы с обыском. После их ухода матушка Елена, плача, жгла в печи тираж запрещённой книги «Страдания Христа...», который к счастью был не замечен в чулане. И то и дело бегала на площадь

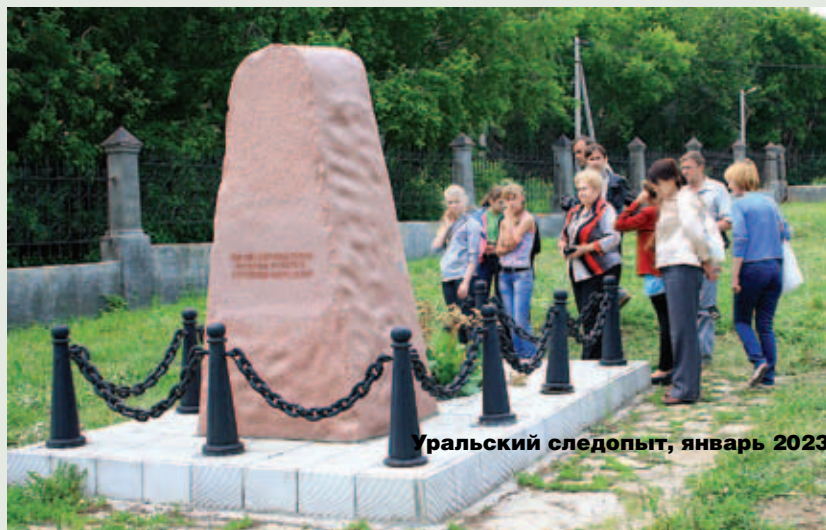

смотреть, не слишком ли чёрен дым идет из трубы. Муж не останавливал её: он понимал, что она боится за детей.

В Сарапуле наряду со службой Николай Николаевич начал собирать исторические факты и статистику о самом городе. В 1887 г. по заданию городской думы вышла его книга «Историко-статистическое описание города Сарапула и его уезда» в память о посещении Сарапула 9 июня Его Императорским Высочеством Великим князем Михаилом Николаевичем от граждан города Сарапула. В книге дан всеобъемлющий анализ города. Она положила начало десятку произведений Н. Блинова о Сарапуле. Здесь он нашёл единомышленников — членов Общества изучения Прикамского края, заинтересовался раскопками, созданием краеведческого музея, сотрудничал в газетах. Но новый перевод в глушь, в село Бемьж, опять выбил всю семью из колеи. Отец Николай заболел, затем слегла матушка Елена. Едва оправившись от болезни, священник едет на съезд естествоиспытателей и врачей в Киев, взяв новую книгу «Языческий культ вотяков». Книга стала катализатором в Мултганском процессе и наделала много шума.

«Особое мнение» Блинова рассорило его с епархией и защитником удмуртов — В.Г. Короленко. Вернувшись, Блинов решил уйти в отставку и уехать в родные орловские края ближе к своей родине — селу Зашижемскому. Но сын, земский врач Сарапула, пригласил отца переехать к нему. Так в 1906 году Блинов второй раз оказался в Сарапуле. Здесь в общественных заботах, строительстве Убежища для сирот, открытии сельской школы, написании повести о Надежде Дуровой прошли его последние 11 лет. Он похоронил сына, заболевшего тифом, жену, скоропостижно скончавшуюся в 1914 году, попрощался с детьми и внуками, бежавшими от большевиков, и умер в своём Убежище для сирот в ночь 31 декабря 1917 года, не приняв новую революционную власть. Могилу его снесли в 30-х годах. Его дети и внуки выросли, полу-



▲ Николай Блинов с детьми и внуками

чили хорошее образование. Девочки стали учительницами, двое сыновей — земцами.

Блинов прожил в Сарапуле треть жизни. Он заразил нас мечтой — увидеть город процветающим центром Прикамья. Живущий на гроши с огромной семьёй, иерей стал почётным гражданином Сарапула наряду с зажиточными купцами-меценатами. Священник принёс в этот город, который считал лучшим в Прикамье, много беспокойства чиновникам и полиции. Он испытал нищету, гонения, шельмование в печати, смерть близких с достоинством сильного духом человека. Но крепкое крестьянское сердце не вынесло анархии и мракобесия революционной смуты. Духовный подвиг и подвижничество Николая Блинова — яркий пример для современного учительства и духовенства, маяк добра и гуманизма в нашем ожесточённом мире.

Сегодня произведения Блинова переизданы, о нём пишут книги, статьи и диссертации, создаются песни и фильмы. С помощью родственников мы поставили кенотаф на предполагаемой могиле Н. Блинова в ограде

Воскресенской церкви, появилась улица Н. Блинова и мемориальные доски на домах в Бемьже и Сарапуле, где он жил и скончался. В храме проходят молебны к его юбилеям, регулярно собирается научная конференция «Блиновские чтения». Наконец-то летописец и почётный гражданин города Сарапула триумфально вернулся к нам со своими произведениями, мыслями. В лучшей его книге — «Страдания учителя нашего Христа...» (Евангелие от Блинова) есть прекрасные строки-напутствия, которым следовал он сам: «Пролитая на кресте кровь по каплям разлилась по всей земле, и всякий, кто только приобщается этой ветхозаветной крови, кто проникает высоким духом страданий народного испугателя, — оставляет заботы о себе, о своём личном мирском счастье и обрекает себя на служение ближним, всему обществу, всему роду человеческому». Об этом же — слова поэта Семёна Кесельмана, обращённые к Св. Николаю Мир Ликийскому крестителю: «Темна и гибельна стихия, но знает кормчий наш седой, что ходят по морю святые и носят звёзды над водой». **УС**

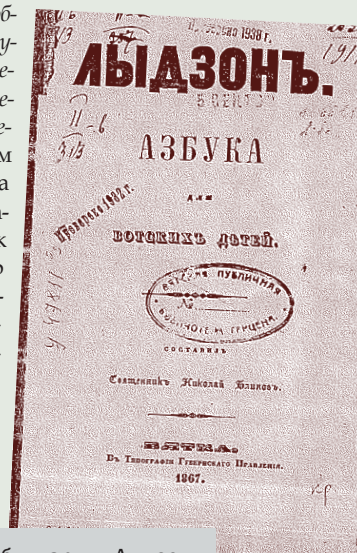

▲ Удмурдский букварь — Лыздон

◀ Убежище для сирот, где умер Н. Блинов



Хоровод традиций

Памирский дом



▲ Памирский дом на Урале



▲ Памирцы



▲ Чорхона в памирском доме



Евгений Базаров

Редактор раздела краеведения журнала «Уральский следопыт». Доцент кафедры социально-культурного сервиса и туризма Гуманитарного университета, кандидат философских наук.

СВЕРДЛОВСКАЯ
ОБЛАСТЬ

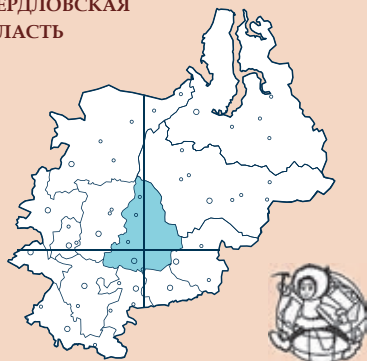

Фотографии из архива
Уральского следопыта

В начале декабря команду Уральского следопыта пригласили в гости к представителям таджикской диаспоры «Дидор». Никто не мог представить, что здесь, на окраине Екатеринбурга, мы окажемся в настоящем Памирском доме.

Традиция возведения жилого Дома-храма на Памире (Крыше мира) имеет многовековую историю. Памирцы — представители одного из древнейших народов мира — проживают на юго-востоке Таджикистана высоко в горах. Город Хорог — административный центр Горно-Бадахшанской автономной области Таджикистана — расположен на высоте более двух тысяч метров. Здесь шумит горный Пяндж, который, сливаясь с Вахшем ниже по течению, образует Амударью. Выше в горы уходит знаменитый Памирский тракт с перевалами на высоте более четырёх тысяч метров. В один из самых высокогорных городов мира — Хорог — мы можем добраться по этому «экстрим-тракту» из Душанбе (более 500 км).

Памирцы Таджикистана чтут традиции когда-то единого Бадахшана. Строительство Помери Чид

(дома-храма) на Памире и в других местах их проживания является надёжным способом сохранения ценного наследия предков. В Хороге всё это доступно туристам. Открыт Памирский дом и в Москве. Не удивительно, что при обустройстве своего дома в Екатеринбурге таджики-памирцы, приехавшие из Горно-Бадахшанской автономной области, возводят аналоги Помери Чид. «Всего в Свердловской области проживает около ста тысяч таджиков», — поведала нам Мастбегим Ошуркова, председатель Региональной общественной организации таджикской диаспоры «Дидор». Именно она пригласила нас в гости к гостеприимному хозяину Памирского дома в Екатеринбурге Шукри-худо Пайшанбиеву. Все значимые ритуалы своей жизни памирцы проводили в доме-храме. Нам посчастливилось увидеть реконструкцию памирской свадьбы со множеством го-



▲ Джурабы. Национальный орнамент



▲ Одежда невесты



▲ Мастер игры на рубабе



◀ Солярные символы на Бучковаче

стей со стороны жениха и невесты. Молодожёнов благословлял достопочтимый имам, гостей развлекали именитые музыканты и угощали радужные хозяева.

Помери Чид

Мы подъехали, казалось бы, к обычному коттеджу рядом с зелёной зоной Уралмаша. Но, переступив порог, мы словно преодолели несколько часов лета до Душанбе и оказались на Крыше мира. Памирский дом имеет необычную кровлю. По сути, это завершающий и важнейший элемент дома — ступенчатый четырёхъярусный купол («Чорхона») над балками по центру помещения. Каждый ярус символизирует одну из четырёх стихий, почитаемых со времен зороастризма: землю, воду, ветер и огонь. Окно (рудз) в чорхоне является не только проводником света, но и позволяет установить связь человека с Богом, солнцем, небесными светилами, космосом. Все деревянные конструкции дома — столбы, перекладины, балки — украшены резьбой, и эти узоры также наполнены сакральным смыслом. Эти же элементы используются в джурабах (плотных вязаных носках), национальных платьях и тубетейках. И уезжая далеко от родных мест, вместе с на-

циональной одеждой памирцы увозят с собой частичку своей культуры и родного дома.

С глубокой древности памирский жилой дом является также и храмом, где совершаются ритуалы и произ-

носятся слова молитвы. Мы видим, что в традиционном стиле оформлен второй этаж дома, где расположены пять столбов в честь святого семейства Пророка Мухаммеда и трёхуровневый настил. Перекрытие над дверью с солянными символами называется «Бучковач». Это символ неба и чистоты — своеобразная граница между небом и землей. Итак, мы заходим в дом и становимся свидетелем



▼ Обряд пизпатчид



▲ Национальный танец

лями древнейшего ритуала, почитаемого у всех народов. Памирская свадьба очень яркая и имеет много особенностей.

Подготовка невесты

Мы видим, как в женской половине готовят невесту. На ней всё исключительно красного цвета: платье, платок, ярко-красные шерстяные носки. Этот цвет символизирует скромность, яркую жизнь и счастье. Зрелые и достойные женщины переплетают волосы невесты в женскую причёску: *вплета-*

ют в косы цветные шерстяные шнурки «печак», на конце которых закрепляют кисточки. Это символизирует переход девушки в новое для неё состояние. Невеста с женщинами и подругами ждут делегацию жениха недалеко от входной двери. Это часть дома, где раньше была кухня, очаг («нехак»). Невесте обязательно закрывают лицо несколькими платками («Шай»). Закрытое лицо защищает невесту от сглаза и злых сил.

Подготовка жениха

Чистого жениха из бани самый близкий друг вносит в его дом на спине. Ему дают отогреться и превращают в «царя» («подхо»), которому весь день будут оказывать вельможные почести. Друг жениха проводит символический обряд «Сартарошон» (бритьё головы). Мать жениха разжигает сбор специальных трав («страхм») у главного столба дома, очищая его праздничные наряды. Друг помогает одеть жениха, выкупая одежду по росту.

Свадебная церемония

Жених приходит в дом невесты со своими друзьями и родственниками мужского пола. Невеста, совершив обряд «поклонения очагу» (место обитания духов предков), встречает его. Музыка и танцы сопровождают это действие. Жених и невеста оказываются в доме, их сажают напротив двери. Невеста не открывает лица. Платок ей



поднимает близкий друг жениха. Этот обряд называется «пицпатчид». С помощью веточки от плодового дерева и лука без стрелы открывают невесте лицо. Лук в обряде является предметом, который отгоняет злых духов. Эта церемония закрепляет за ним особый статус: теперь он названый отец девушки. У памирской женщины три пары родителей: родные отец и мать, свекор и свекровь и друг мужа с супругой. Именно семья друзей должна будет поддерживать женщину в трудных ситуациях. Перед женихом и невестой выносятся явства. Музыка, песни и танцы становятся особенно зажигательными, свадьба в самом разгаре... **УС**

▼ Подготовка невесты



▼ Сторона жениха



Талышские горцы

▲ Артефакты талышской культуры

На территории Свердловской области проживает несколько тысяч талышей — потомков древнего коренного населения Кавказа. Талышские горы находятся на крайнем юго-востоке Закавказья. Талышское ханство в начале XIX века вошло в состав Российской империи.

Об истории этого народа нам поведал историк, исследователь языка, член правления Федеральной талышской национальной культурной автономии Захираддин Ибрагимов. Талышские горы очень красивы, они являются продолжением системы Малого Кавказа и отделены от Каспийского моря одной мёртвой низменностью. В настоящее время это территория Ленкоранского, Лерикского, Астаринского и Масаллинского районов Азербайджана. Талышский язык принадлежит к западной подгруппе иранской группы индоевропейской семьи. Существует проблема сохранения национальной идентичности талышского наро-

да в связи с историческими процессами ассимиляции.

Команда Уральского следопыта побывала в гостях у председателя региональной общественной организа-

ции «Талышская национальная культурная автономия Свердловской области» — Эльшана Гасанова. Мы увидели книги на талышском языке, целый набор национальных музыкальных инструментов (струнный — танбур, ударный — лакто) и промысловые изделия из дерева. На прощание гостеприимные хозяева предложили отведать и несколько блюд национальной кухни, где в большом количестве используются овощи, зелень, орехи, рыба и мясо птицы. **УС**

▲ Эльшан Гасанов

▶ Танбур-лютня

▼ Талышская кухня



▼ Национальные ремесла



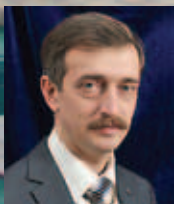
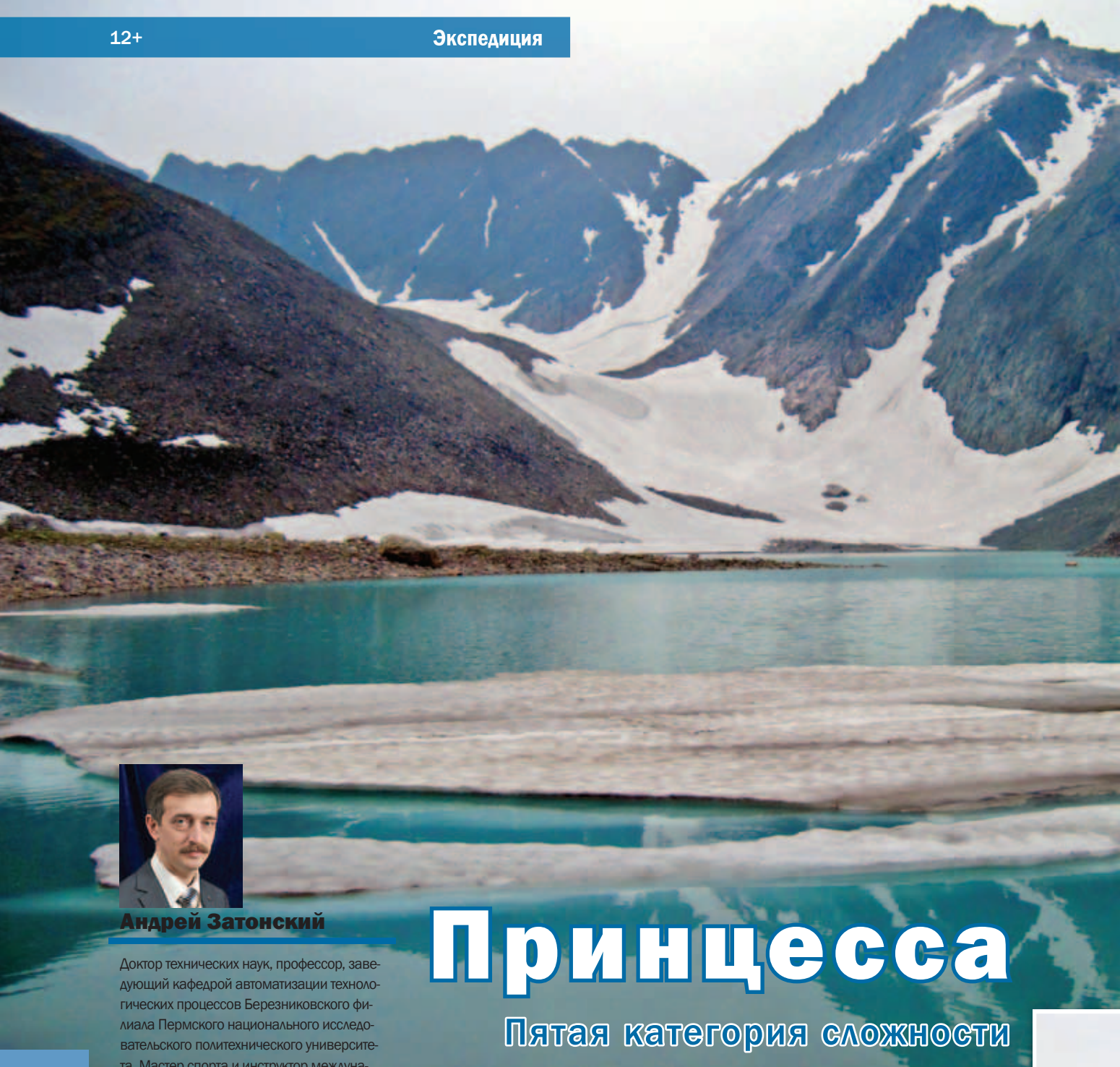

Андрей Затонский

Доктор технических наук, профессор, заведующий кафедрой автоматизации технологических процессов Березниковского филиала Пермского национального исследовательского политехнического университета. Мастер спорта и инструктор международного класса по спортивному туризму, Заслуженный путешественник России.

**ЯМАЛО-НЕНЕЦКИЙ
АВТОНОМНЫЙ ОКРУГ**



Фото автора

Принцесса

Пятая категория сложности

Каждый поход — это новые места и новые впечатления.

Особенно много их было в походе 2003 года, одном из первых походов пятой категории сложности

по Полярному Уралу в России. Мы запланировали маршрут широчайшего охвата, почти всю северную часть Полярного в него вместили — и зубастый хребет

Оче-Нырды, и мрачную гору Хуута-Саурей, и заснеженный перевал Неожиданный, где раз плюнуть не удержаться

на крутом языке плотного снега. И, конечно, Принцессу.



До нас она скромно называлась «вершина 1149 м». Точка на карте к югу от перевала Ураганный, ощеренная скальными отрогами и сбросами. Вот к северу от него гора Хойды-Пэ, та невесть сколько лет носит своё имя, а скалистая южная вершина почему-то до тех пор оставалась безымянной. В 2002 году мы на неё посмотрели и про себя решили: надо попробовать. Тогда же она получила своё имя: восторженная участница восхитилась её видом на фоне голубого неба из долины истока Малой Кары и сказала:

— Такая прекрасная, вся белая и розовая... Настоящая принцесса!..

Так и приросло к ней это название. Но издали — это издали, а теперь надо подняться, сложить на вершине тур, оставить там записку о восхождении. Вот тогда можно будет говорить о том, что у горы появилось имя.

На Ураганный вылезли уже к середине дня. Этот перевал глубоко врезан в хребет между вершинами и сам по себе несложен, разве что нудный и крутой. Тащиться-тащиться по крутой осыпи, конца-края ей не видеть. А вот подход к нему непростой. Надо по крупной, очень живой (то есть склонной к сползанию со склона) осыпи обойти несколько изумительно красивых голубых озёр. Один участник чуть вместе с каменными «чемоданами» в воду не съехал, кое-как удержался. Здесь вообще самые красивые камни на Полярном Урале: и розовые, и зеленоватые, и белые кварцы, и чёрные с блёстками, так что в их обрамлении озёра смотрятся фантастически. А за ними высоко-высоко в небо поднимаются Принцесса и, рядом с ней, Карский ледник. Летом он открытый, обнажённый, причудливо изукрашенный моренными наслоениями. Язык ледни-



ка с серой осыпью немного прогибается вниз и похож на улыбающегося кашалота — насколько себе это вообще можно представить. Потому мы промем себя его так и называли — «ледник Улыбка Кита».

С перевала пошло совсем весело. Осыпь сменилась крутым скальным гребнем, уходящим в светлое будущее. Честно сказать, в те времена в нашей практике не так много подобных гребней случалось, и нервы подъём щеко-тал изрядно. Это же как квест: найди-ка такой проход, который можно преодолеть. Только, в отличие от компьютерной игрушки, ошибка может стоить, в лучшем случае, очень большо-

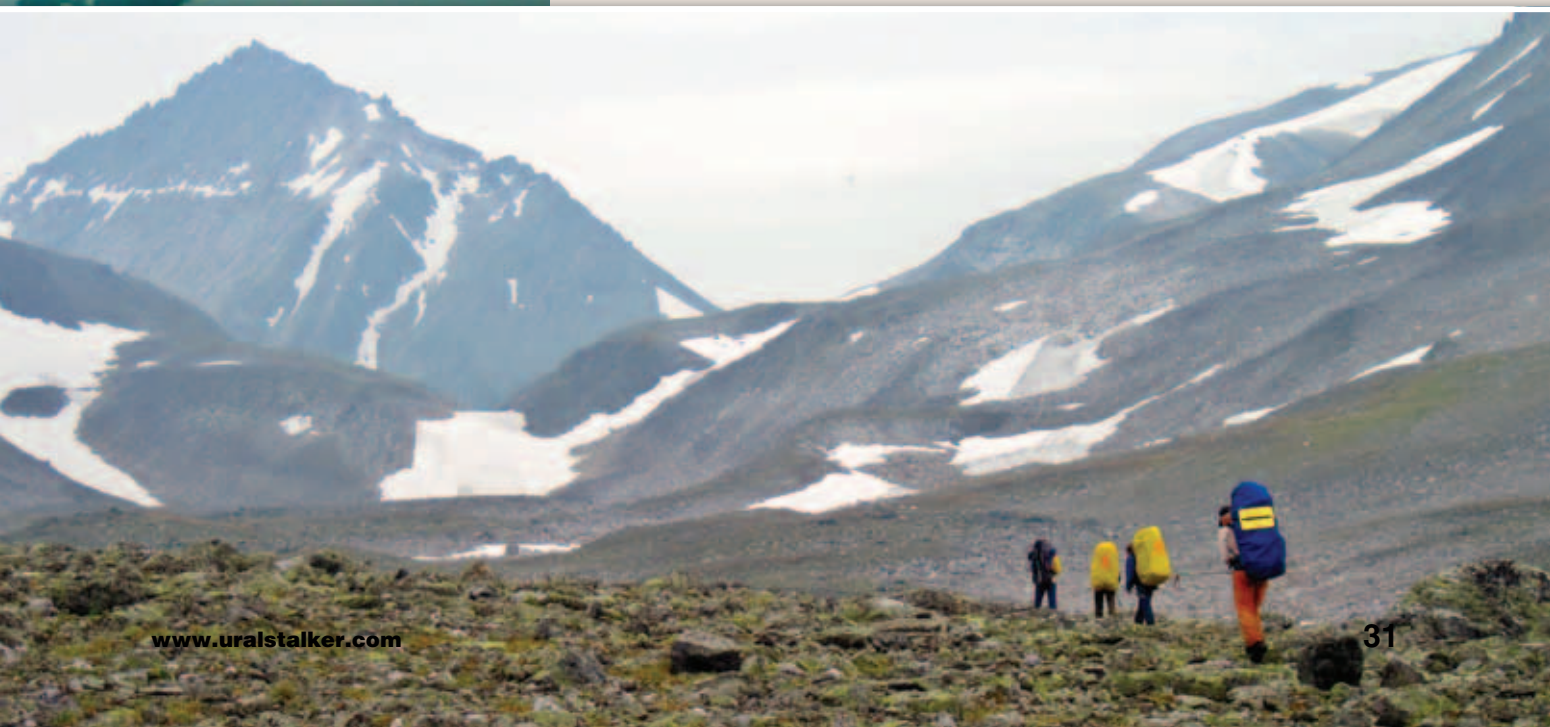

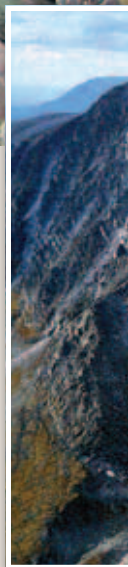

го времени, а то и всего восхождения, а в худшем — чье-нибудь здоровья. Тут без шуток и без восстановления предыдущего сохранения игры, всё почестному. По сыпучему кулуару провели первую верёвку, по одному поднимались, придерживаясь за неё. Под ногами всё едет, те, кто внизу, усердно прячутся за выступ. А то и каска голову не спасёт: камни летят. За кулуаром единственное проходное место — это вниз по полочкам, по скальной стене над Улыбкой Кита. Чтоб на полочки попасть, надо пять-шесть шагов сделать по узенькому гребню — полметра шириной; с обеих сторон отвесная стенка вниз, сколько глаз хватает. Народ, затаив дыхание и держась за верёвку, проползает чуть не на брюхе и, скрючившись, скорее спешит на полочку. Ха, будто там лучше... И зубами бы взяли, да не приспособлены наши зубы для лазания...

И так всю дорогу. То есть, нашли мы, конечно, дорогу, но какую-то шибко сложную и опасную. По туристской классификации она называется «склон 2 А» — то есть местами на карачках, а местами вообще никак без верёвки.

Наверное, проще ходить на неё не с перевала, а прямо с Малой Усы,

по юго-западному гребню. С соседней вершины Хойды-Пэ вроде бы хорошо просматривается подъём, который значительно проще. Но и острых ощущений с воспоминаниями будет меньше. А ведь человек — это и есть его воспоминания. Что он может о себе вспомнить, то он и есть. Просто прекрасно, что я подобное помню и, вот, могу поделиться даже с кем-нибудь.

Перед вершинным взлётом гора дала нам немного отдохнуть на пологом курумниковом плато, а дальше опять скалы да полки. Лезем, думаем, как потом вниз? Вверх-то значительно проще, это вам любая кошка скажет. На дерево она махом взлетает, а обратно — хоть спасателей вызывай. Проблема не технического характера при спуске вниз с вершин — в ориентировании. На вершину-то иди себе вверх, смотри под ноги. Новички только под ноги и смотрят, дорогу обратно запоминать не догадываются, а на сложной осыпи и не до того бывает. Ведь путь вверх всё равно приведёт, куда надо. А обратно — куда? Вниз? Так везде «вниз». Какой из этих низов — наш? Вот тут и начинаются обычно почесание затылка и танцы с бубнами... Особенно в те года, когда приёмников GPS

не было, да если погода испортилась. Стоишь такой на вершине в облаке, дождь за шиворот, ветер со всех сторон, и группа этак недобро на тебя поглядывает: как это ты — и не знаешь, в какую сторону спускаться?!

Вершина Принцессы оказалась каменной скалой, буквально метр на метр, всей группой не расстаться. На восток — умопомрачительный вид на Улыбку Кита сверху, жуткий до мурашек на коленках. Дождичек моросит. Построили тур, положили записку. Вниз сползать — страшновато: кабы не соскользнуть.

— Может, — говорю, — верёвочку, а?

— Да иди ты, — незлобливо, но твёрдо ответствовали участники и чуть ли не ботинком подпихнули, чтобы не задавал глупых вопросов и не морозил всех на сквозняке. Эх, не только электрикам рук не хватает. Чем бы еще зацепиться тут, кроме двух рук, двух ног и напряжённых ягодич?..

Обошлось, в общем. Сходили мы, получается, на вершину по сложному пути, никого не пришибло, никто не улетел, и даже палатки под перевалом успели поставить до начала сильного ливня.



И больше нас к себе Принцесса не подпускала. Сколько раз ни планировали, то подойти не сможем — по какой-то причине придётся маршрут поменять, то в день намеченного восхождения ливняк с тучами — не сунешься. Почти как гора Молебная на стыке Свердловской области и Висперского заповедника: не захочет пустить — хоть убейся, не получится. Последний раз, в 2016 году, участник в параллельной группе повредил ногу, так на Ураганный даже не пошли, обошли по простым перевалам. Дождь несколько дней поливал, мелкий, нудный, напроць исключаящий прохождение 2 А.

Но стоило нам отказаться от восхождения, тут же установилась замечательная погода. По отчётам на Чемпионате России тоже заметно, что многие группы исключительно любят эту гору, но не восходят, даже если планировали.

«Принцессой» теперь эту вершину называют почти официально. Когда великий свердловский путешественник, бесспорный авторитет в пешеходном туризме Николай Антонович Рундквист готовил хребтовую карту Урала, а я ему кое-что корректировал, это название появилось и осталось на карте. Гора Принцесса, названная березниковцами. **УС**



Здесь есть свое сердце и легенды

Сити-тур по городу Верхняя Салда

Верхняя Салда — маленький и уютный город.

Стремительно развивающийся и молодёжный.

Спокойный и атмосферный.

История и культура

Город был основан 244 года назад заводовладельцем Никитой Акинфиевичем Демидовым на реке Салда. Сейчас в городе проживает около 41 тысяч человек.

Культура и духовность здесь очень развиты. Например, в 1836 году на главную площадь тогда ещё заводского посёлка Верхняя Салда перевезена деревянная церковь из Нижней Салды и произошло освящение Храма во имя святого апостола и евангелиста Иоанна Богослова. Храм пережил многое: пожар, реконструкции и даже уничтожение. Его взорвали, когда настоятелей храма расстреляли отступающие крас-

ноармейцы. Но спустя много лет храм возродили. Проект нового храма максимально близко повторяет первоначальный замысел.

В Верхней Салде около десяти памятников: памятник Павшим за Советскую власть, памятник А.А. Евстигнееву, памятник Ратным и трудовым подвигам заводчан в годы Великой Отечественной войны и другие.

Самая запоминающаяся скульптура — Девочка с ласточками, она является одним из символов Верхней Салды.

Совсем недавно отреставрировали фасад краеведческого музея. Широкая дверь с белыми колоннами выглядит как в сказке. Возле него проходят фо-

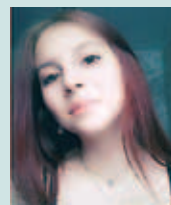

Виктория Распопова

Молодёжный медиациентр «Горностаи»,
«Центр образования № 7» им. Героя России
Ю.С. Игитова, г. Нижняя Салда

СВЕРДЛОВСКАЯ
ОБЛАСТЬ



Фото Алисы Распоповой,
Екатерины Чукиной,
Анастасии Рогожиной



тосессии, а фотографии действительно получаются волшебными.

Люди

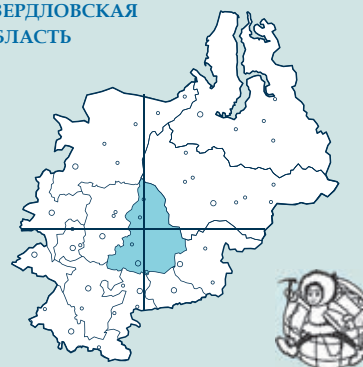
У Верхней Салды есть градообразующее предприятие — это корпорация ВСМПО — АВИСМА — крупнейший в мире производитель титана. На нём работает около 19 тысяч людей. Продукция корпорации широко используется в энергетике, нефтегазовой промышленности, судостроении, медицине, спорте и строительстве. Также есть возможность для молодёжи получить опыт работы в коллективе, определиться с будущей профессией. Создана особая экономическая зона промышленно-производственного типа с красивым названием — Титановая долина.

Открывается всё больше новых кафе и различных студий по интересам. Город поддерживает молодых предпринимателей. Здесь действительно есть где развиваться.

Город Верхняя Салда растёт в молодёжном движении. Для самых юных жителей организовано множество кружков и секций. Всё как в большом мегаполисе! Вы любите футбол, хоккей, позаниматься на тренажёрах или покататься на лыжах? Вы всё найдёте в спортивном комплексе «Чайка», стадионе «Старт» или на лыжной базе «Мельничная».

Развлечения

Какие же места здесь посетить? Мы уже сказали в самом начале, что город уютный, здесь много парков и аллей!

Парк им. Гагарина — место, где можно круто отдохнуть. Верёвочный парк, детские и спортивные площадки — есть всё, чтобы активно провести время! Ещё можно прогуляться по небольшому пруду, покормить уток. Посидеть в романтической беседке или на большой-большой лавочке.

Новостроящийся парк в честь Владислава Тепюхина — российского миллиардера. Он был совершенно уникальной личностью, видным металлургом и учёным советской эпохи, получившим в народе меткое прозвище — Уральский Титан. Этот парк будет включать в себя площадь со сценой, памятник Тепюхину, световую арку, фонтан, беседки и кафе.

Парк влюблённых с очень красивой и романтической историей. Она звучит так: один местный житель поставил символ сердца в честь своей возлюбленной, чтобы доказать ей свою любовь. В самом парке находится милое и уютное место для влюблённых. Можно сфотографироваться с сердечком, повесить замок на мост.

Хотите посмотреть классное кино? Тогда вам в кинотеатр «Кедр»!

Рядом с «Кедром» находится Сквер труда и победы «Патриот». Это прекрасное место создано в честь героев, которые отдали жизни за нашу страну. Каждый год здесь проходят митинги в день начала Великой Отечественной войны и День Победы.

Дворец им. Агаркова. Несколько лет назад тут проводили даже балы! А сейчас здесь показывают спектакли, выступают музыканты, местные хореографические коллективы и разные звёзды. В честь Дня города сюда приезжал сам Niletto! Ребята из его подтанцовки — знаменитые салдинцы — Егор Хлебников и Алексей Лутвинов. Вот такие крутые ребята!

Комсомольский сквер только недавно заиграл новыми красками. Здесь есть своеобразная аллея славы — городская Доска почёта. Живые концерты и творческие номера летом тут не редкость. Это не большой, но уверенный шаг к построению красивого города, удобного для жизни!

Миф

Как и в каждом городе, в Верхней Салде есть своя легенда, что у Никиты Демидова были свои тайные ходы под землёй. Верхнесалдинский краевед еще в 1980-е годы сообщал, что «под Верхней Салдой, по словам старожилков, по его личным наблюдениям и кое-каким другим свидетельствам, есть целая система галерей и коридоров. Эта система проложена под историческим центром в старой части города. Ходы соединяют старый завод, здание бывшей церковноприходской школы (там была когда-то первая, демидовских времен, церковь), дом управляющего заводом, здание волостной управы, особняки священников. Есть как будто бы ответвление в другую часть города, проходящее под рекой туда, где находится салдинская школа № 6».

А один источник писал, что некие ребята проходили по тоннелю более ста метров. Они шли с факелами, временами было страшно, так как попадались человеческие черепа и кости. Ужас!

Хотите — верьте, хотите — нет, мы пытались найти эти ходы... но решили, что тайные ходы так и должны остаться тайной города.

Если будете путешествовать по Уралу, обязательно загляните в этот город, не проезжайте мимо... отдохните здесь душой и телом! 

Координаты города:
58°03' с. ш. 60°33' в. д.





Таганай — уютный

Именно этими словами хочется подытожить наше прошлогоднее пятидневное приключение. Но, давайте по порядку...

Нижний путь

24 ноября. Рюкзаки уже собраны, мы готовы к выходу из дома. С ребятами встретились около школы в 6:00, погрузились в авто, и навигатор повёл нас в Челябинскую область в природный парк Таганай. 426 километров, 6 часов дороги немного нас утомили. Но это не страшно. Прибыв на место, в центральную усадьбу, припарковали авто на стоянке, взяли наши неподъёмные

рюкзаки (мой весил 35,6 кг) и двинулись в путь в приют «Гремучий ключ». Температура воздуха минус 7 градусов, ветра нет, красивая извилистая тропинка повела нас в базовый лагерь.

На одной из развилок указатели поделили тропу на Нижнюю и Верхнюю. Как нас предупредили ранее, нужно выбрать нижний путь, он чуть длиннее, зато без тяжёлых подъёмов. И это была наша ошибка. Вместо 8,5 киломе-

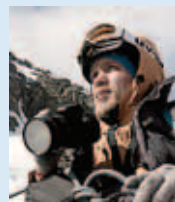

Евгений Рябинин

Руководитель Молодежного клуба Нижнетагильского местного отделения Свердловской областной организации РГО. Руководитель туристического клуба «ИСТОК» п. Черноисточинск. Учитель физической культуры и ОБЖ МАОУ СОШ № 3. Турист, спортсмен и просто весёлый человек. Променил жизнь в городе на деревню.

СВЕРДЛОВСКАЯ ОБЛАСТЬ



Фото автора



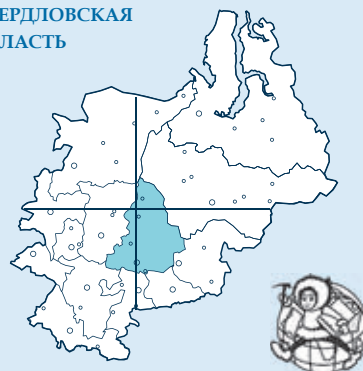

тра нас ожидала тропа почти в 12 километров пути. Двигались мы примерно по 800 метров и останавливались на 5-минутный отдых. Но вот уже начало смеркаться, а мы едва прошли полпути. Через час нам пришлось доставать фонари, и теперь тропинка волшебным подсвечивалась. Хотя силы были на исходе, и ноги уже не шли, всё равно я не мог не оценить красоту заснеженного леса в свете фонаря. За километр от лагеря мы увидели огни, идущие на встречу. Это было наше спасение. Инструкторы нас уже заждались и пошли встречать.

В приюте меня одолевали противоречивые чувства: я никогда после такой тяжёлой пешей прогулки по лесу не приходил в тёплый деревянный дом с 6 (!) комнатами и центральным отоплением, где было очень уютно и пахло едой. Спасибо ребятам, которые прибыли раньше, за ужин. Без сил мы легли спать.

По каменной осыпи в «кошках»

25 ноября. Минус 4 градуса. Подъём опять ранний, на улице темно. Необходимо приготовить завтрак, чтобы он был сытный, а также бутерброды с собой и заполнить термос. Впереди нас

ждёт увлекательный тренировочный день.

В 9:00 мы встретились с инструктором на улице, познакомились с группой, обсудили планы на ближайшие 4 дня и начали тренировку с самых азов, вспоминая туристические узлы. В целом всё было просто и понятно. Вспомнив основы, мы выдвинулись на ближайшие скалы, чтобы продолжить тренировку уже на рельефе. До скал было примерно 2 километра. Но тропинка метров через 600 вильнула в другую сторону и дальше пришлось тропить самим. Снега было чуть выше колена, первым шёл инструктор, выбирая путь, остальные ребята набивали тропу. Я был замыкающим и у меня было достаточно времени, чтобы успевать делать фото и любоваться пейзажами. Тренировка была очень насыщенной, даже не нашлось время, чтобы перекусить. Мы отработали навыки страховки и передвижение по каменной осыпи в «кошках». Ближе к 5 вечера начало смеркаться — пора идти на базу, готовить ужин.

26 ноября. После чудесного завтрака овсяной кашей мы сложили по 2 бутерброда в свои рюкзаки, надели снаряжение и двинулись в путь. Сегодня нас ждало увлекательное восхождение

на гору Двуглавая сопка через скальный массив Скалодром.

Первую половину пути тропинка шла вниз по склону, идти было легко и весело. Но у подножья Скалодрома нас встретила крутая лестница вверх. Это была именно лестница, металлическая, с 184 ступенями. Ну, а когда она закончилась, мы свернули в лес, ведь у нас свой маршрут. Нам необходимо было пройти по хребту вершины, так называемым «перьям». Выйдя из леса на скальный массив, мы надели капюшоны и горнолыжные маски. Ветер дул достаточно сильный, и пролетал снег, который неприятно колот кожу на лице.

На сложных участках первому необходимо было организовывать перила для всей команды. Первый участник идёт свободным лазанием и закрепляет верёвку безопасным способом для других. Остальные члены команды, используя подъёмное устройство жумар, лезут вверх к станции. Как же здорово помогают альпинистские «кошки», усиливая сцепление с скально-ледовым покрытием. Пройдя со страховкой по всему хребту вершины, нам нужно было спуститься, чтобы продолжить путь на гору Двуглавая сопка. Перекусив по бутерброду и выпив пока ещё горячего чая, мы двинулись в путь. Время

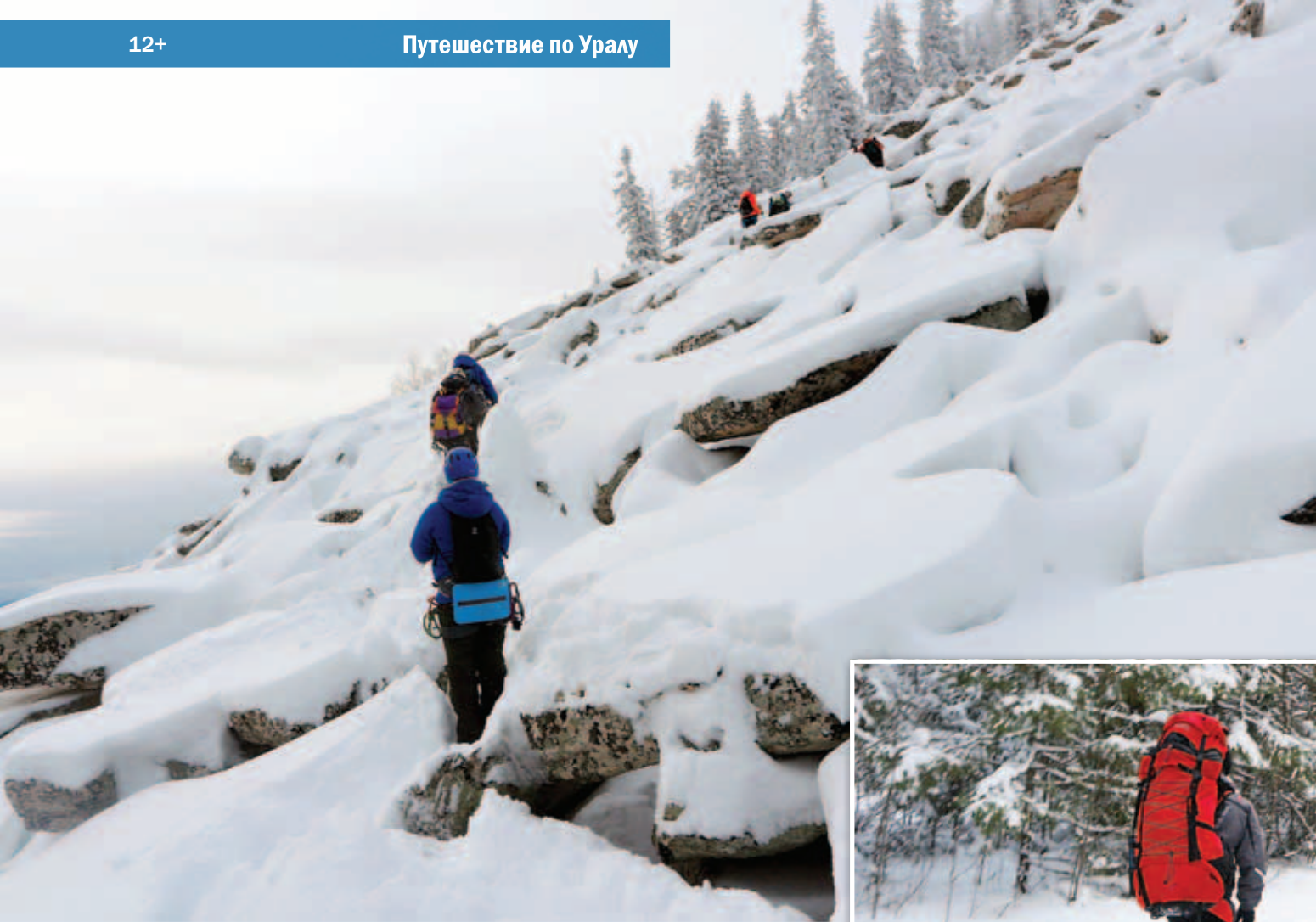

около 16:30 и на лес начали опускаться сумерки. На гору мы уже поднимались в полумраке. Зато на самой вершине есть смотровая площадка, с которой открывается вид на город Златоуст, горящий миллионами огней. Это было волшебно. Обратный путь нам предстояло преодолеть с фонарями.

В базовый лагерь мы вернулись ближе к 20:00. А там приготовили вкусный суп и разобрали ошибки и позитивные моменты ушедшего дня. Чуть позже к нам зашёл инструктор и сообщил, что завтра я с Мишей пойду на восхождение на Откликной гребень, категории сложности 2 А, с инструктором Артёмом, а остальные ребята проведут тренировочный день. И мы с волнением пошли готовить снаряжение. Ведь помимо веревок, карабинов и «кошек» нам одолжили ещё закладные элементы для организации точек страховки, экстракторы, чтобы потом доставать эти точки из скалы, а также скальные крючья и скальный молоток.

Идти первым — почётная миссия

27 ноября. 8:00. Температура минус 8, лёгкий ветер. Всё по отработанной схеме: завтрак, бутерброды, тер-

мос в рюкзак, снаряжение на себя, тренировочные палки в руки и в путь. Утренняя дорога была сказочной. На заснеженные ёлки проглядывало утреннее солнце розовато-оранжевого цвета, которое едва касалось вершущек. На деревьях висели кормушки, в которых щебетали птицы, а тропинка была вдоль и поперёк утоптана лосиным следом. Это одновременно и восхищает, и настораживает. Ведь ты начинаешь более пристально вглядываться в глубь леса, надеясь увидеть настоящего дикого зверя. Приблизительно через час пути мы подошли к подножию горы. Откликной выглядел дружелюбно и величественно, красиво подсвечиваясь утренним солнцем. Но ближе к вершине ветер поднимался всё сильнее и сильнее. На горных восхождениях при технической работе, когда необходимо использовать страховку, расстояние меряется «верёвками». Так вот, на первом участке необходимо было закрепить перила, чтобы вся команда поднялась с жумаром, так как первый участок был достаточно сложным.

Я почему-то не сомневался (инструктор, видимо, тоже), но меня отправили свободным лазанием первым. Представьте, почти отвесная ска-

ла с небольшими выступами, покрытие — лёд, скала, периодически с землёй и мхом, на тебе снаряжения порядка 10 килограмм, за спиной рюкзак с термосом, тёплой курткой и треккинговыми палками. На ногах «кошки», которые так и норовят проскользнуть по скале, на руках тёплые перчатки, поверх надеты непродуваемые «верхонки», которые прекрасно скользят и не очень цепко хотят держать скальные выступы. Но отступать некуда, мне выпала почётная миссия. Подъём давался нелегко, но внизу ждала команда и мёрзла. Это мне было очень тепло в данный момент, остальные же ребята стояли и ждали заветной команды: «Перила готовы!».

Дойдя до удобной площадки, я организовал станцию и закрепил перила. Моя задача была выполнена, я надел тёплую куртку и принялся ждать всю команду. Последний на этом участке шёл

Миша, так ему необходимо было забрать промежуточные точки страховки, которые я организовал. Следующие «верёвки» мы двигались связками, организовывая страховку друг другу. Склон дальше показался не таким крутым, и несколько «верёвок» мы прошли без особых усилий. Но, дойдя до определённого момента, мы упёрлись в скальный кулуар. Инструктор сказал: «Нам туда!». И так как лошадей на переправе не меняют, а я был уже проверенным «конём», меня отправили первым. И это была наша пиковая точка, наша вершина, на которой мы должны были собраться всей командой. Но было одно «но»: на самой верхней точке была полка в 2 квадратных метра и остроконечный камень, метр в обхвате. Камень-то превосходный для организации станции, а вот полка была неудобной и без возможности разместить всю команду.

В итоге было принято решение организовать перила для подъёма, а на другую сторону скального массива организовать спуск и отправлять ребят «транзитом» вниз на безопасное место. Так и сделали. Мы с инструктором Артёмом встречали всех наверху, помогали перевалиться через хребет на другую сторону и отправляли сразу вниз. Так прошли все члены команды. Я спулся последний, организуя съёргивание перил, ведь верёвки свои необходимо было забрать. Таким же образом мы

спустились ещё на 2 «верёвки» практически до подножия горы. Внизу сняли «кошки» с ботинок и снаряжение, чтобы не брякало по дороге в лагерь. И измученные, но очень довольные, мы двинулись «домой». Наверняка нас уже ждут с приготовленным ужином. Придя на место, мы разобрали снаряжение, поужинали и пошли помогать готовить шуточную полосу препятствий для посвящения новичков в альпинисты.

День завершён и пора на боковую.

28 ноября. День отъезда. Утром был невероятный завтрак. Я первый раз в жизни в 7.40 утра ел «Доширак». Поест необходимо плотно, ведь впереди целый день дороги. Мы собрали рюкзаки и заполнили термоса чаем. И уже были готовы выдвинуться в путь, как в комнату зашёл Артём, поздравил с успешным восхождением на 2 А и вручил книжку альпиниста, в которой указаны все наши 3 вершины. Мы были очень рады, ведь это наш первый «горный документ».

Ну вот нам пора в путь. Мы надели свои чуток полегчавшие рюкзаки и двинулись к центральной усадьбе, где нас ждал автомобиль. Тропу в этот раз мы выбрали верно, и наш путь составил ровно 2,5 часа и 8,5 километра.

Если вы еще не были на Тагане, обязательно посетите этот волшебный парк. Ведь Таганай — уютный и всегда откроет для вас свои двери. **УС**



Пропащая Яма и Медвежий Колодец



Анна Яковлева

Выпускница курса базовой подготовки спелеологов 2021 г.

РЕСПУБЛИКА
БАШКОРТОСТАН



Фото автора

← Озеро Бреунов

▼ Спуск

Пропащая Яма — одна из глубочайших пещер Башкирии и Урала. Она находится в Бурзянском районе, на берегу реки Белой, недалеко от села Атиково.

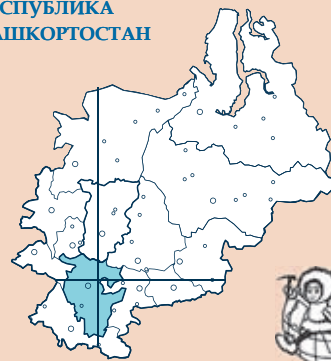
Встречный ветер

Задолго до спелеологов местным жителям была известна не приметная в траве дыра — примерно с метр на склоне высокого берега. Да и название получила не зря — очень много костей разных животных было найдено на дне колодца глубиной около 80 м.

Спуск в пещеру, который и так невозможен без спелеоснаряжения и соответствующей подготовки, осложнён тем, что колодца в пещере два. Первый, ставший ловушкой для зазевавшихся животных, — слепой. А чтобы попасть в параллельный второй, от которого уже и начинается сеть многокилометровых разветвлённых ходов, нужно на верёвке закатнуться в окно между колодца-

ми, расположенное примерно в 15 м от дна.

Даже сейчас, когда спелеологи используют надёжную технику SRT, это очень небезопасно. Только самые опытные могут сделать навеску, чтобы по ней смогли спуститься остальные. А ведь исследование пещеры началось в далекие 1970-е годы, и в 1971 году группа, состоящая из А. Рыжкова, В. Илхоина и других, смогла составить первый план. Как же они туда попали?

Для этого необходимо углубиться в историю техники спуска. Как известно, сейчас используется техника SRT — single rope technique — техника одной верёвки. Для передвижения по ней необходимы надёжно фиксиру-





◀ Водопад Виктория

ющие устройства — кроль и жумар. Эта техника позволяет покорять самые глубокие пещеры, так как верёвка и карабины компактны и относительно легки.

А до этого использовались двухопорные техники — это лестнично-верёвочная, двухверёвочная, и трос-верёвочная. В Пропащую Яму до 1980-х годов спуск и подъём осуществлялись с использованием лестнично-верёвочной техники (ЛВТ). Первые лестницы были громоздкие и тяжёлые, из верёвки с широкими деревянными ступенями. Потом им на смену пришли плетёные из тонкого стального троса с перекладинами из алюминиевых трубочек. Такие лестницы путались при разматывании и подъёме, цеплялись за все выступы на рельефе, требовали серьёзной ловкости, гибкости и физической подготовки. И были ограничены по длине: как правило, лестница была около 30–40 м. Страховка или самостраховка осуществлялись по верёвке, висящей параллельно лестнице. Плюсами этой техники были минимум личного снаряжения, скорость и понятное передвижение и простота кустарного изготовления из тех же старых лыжных палок, что было немаловажно в дефицитные времена СССР.

Недалеко от Пропащей Ямы в 1973 году была обнаружена ещё одна вертикальная пещера, представляющая собой спускающийся уступами

▼ Участники выхода





▶ Вход в Медвежий Колодец

ледник. В некоторые годы она промерзает настолько, что спуск вниз становится невозможен. Пещеру назвали Медвежий Колодец. После многих лет исследования обеих пещер был найден ход, их соединяющий, и теперь это единая система. Можно спуститься в одной пещере и выйти на поверхность в другой, такой проход называется траверс.

В настоящее время общая длина пещерной системы составляет более 4000 м, глубина 90 м. Одна из нижних точек — озеро Брехунов, расположенное недалеко от входного колодца Пропащей Ямы. Прозрачным, красивым, стоячим озером заканчивается тупиковый ход, а всё развитие пещеры идёт в сторону Медвежьего Колодца. Несмотря на большое количество глины в Пропащей Яме очень много необы-



▲ Пещерный жемчуг.
Фото Елены Гакашиной

▶ Лестница. Рисунок из книги,
Илюхин, Дублянский

◀ Вход в Пропащую Яму





▲ Старая и новая навески

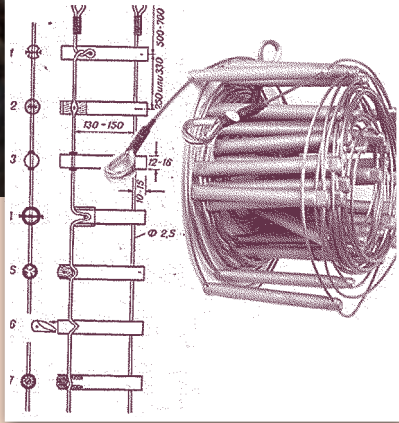

чайно красивых мест. Водопад Виктория — уходящая ввысь стена белой на­течки, Алтарь или Каменный водо­пад — как будто за мгновение схватив­шийся каскад. На дне пещеры протека­ет ручей, поднимающийся в сезон па­водков. Также встречается редчайшее образование — пещерный жемчуг, есть обнажения пещерного оникса. Но что­бы увидеть все эти красоты, недостаточ­но преодолеть только входной колодец. Вся пещера представляет собой череду уступов и колодцев, непроходимых без навески, а для прохождения меандров необходимы перила.

Вообще, плато, на котором распо­ложена система, достаточно интерес­ное. Помимо этих двух самых извест­ных на нём пещер найдено несколько десятков менее глубоких, в том числе и пока безымянных. И ежегодные поиско­вые выезды приносят новые резуль­таты. Но и сама Пропащая Яма иссле­дована не до конца, и строение района предполагает гораздо большую длину. И, возможно, в ближайших, уже заплан­ированных, экспедициях нас ждут но­вые открытия. **УС**

www.uralstalker.com

СПОРТИВНЫЙ ЦЕНТР



Верх-Исетский

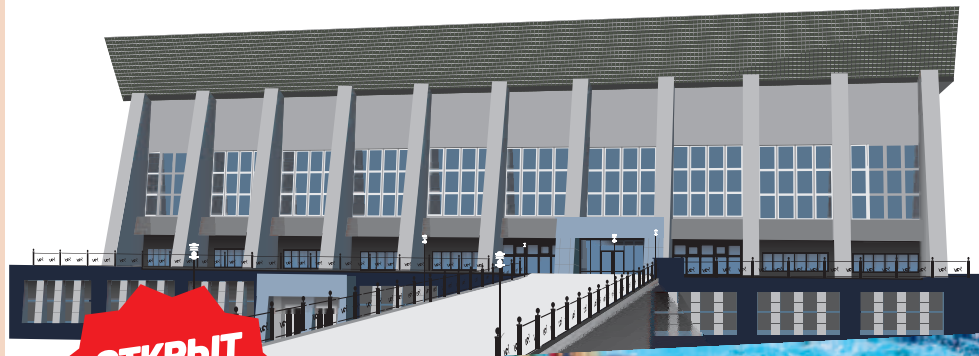

**ОТКРЫТ
НАБОР
В ДЕТСКИЕ
СЕКЦИИ**

БАССЕЙНЫ



ФИТНЕС-КЛУБ



СПОРТЗАЛЫ



УЛ.КИРОВА, 71

WWW.VIZSPORT.RU

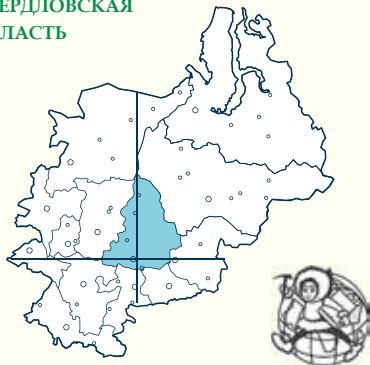
СВЕРДЛОВСКАЯ
ОБЛАСТЬ**Валерий Денеко**

Преподаватель УГЛУ, бывший охотник, путешественник, пишет о природе. Урал — любимое место на планете. Кумиры: Бианки, Улуиткан.



Не ходи по тайге напрямик

Старая истина «не ходи по тайге напрямик» известна всем опытным таёжникам. Однако иногда обстоятельства складываются так, что решаешь пренебречь советами мудрых таёжных правил и действуешь по-своему. Что может произойти в подобном случае, мне однажды и пришлось испытать.

В тот день мой дневной переход был особенно тяжёлым, так как рыхлый, свежеевыпавший снег сильно мешал ходьбе, а потому в направлении дома я повернул несколько ранее намеченного. И вот, выйдя к болоту, густо поросшему соснячком и ельником, я остановился, раздумывая, как же мне лучше преодолеть остаток своего пути — напрямик или в обход по дороге. Болото это было совсем небольшим, всего каких-то 1,5–2 км в диаметре, и преодолеть подобное расстояние мне казалось сущим пустяком в сравнении с тем, что мне предстояло пройти по окружной дороге. Компаса у меня не было, а с ним бы я ни грамма не со-

мневался в верности прямого пути. И вот стоял я и прикидывал, а между тем день заканчивался, и солнце уже отсчитывало последние мгновения уходящего дня. Вот-вот настанут сумерки и идти по разбитой дороге на широких лыжах, ныряя из одной сноровистой колеи в другую, при моей усталости мне не очень-то хотелось. Подумав хорошенько, всё же пренебрёг я известным правилом и до наступления сумерек решил проскочить это пустяковое болотце напрямик. Ведь недаром же говорят: риск — благородное дело. Сказано — сделано, и вот, наметив направление пути, я решительно направился в болотные дебри.

Стараясь исполнить задуманное, я что есть силы прибавил ходу и шёл по намеченному направлению, ориентируясь по лучам заходящего солнца, что ярко высвечивали вершинки высоких деревьев на моем пути. Двигался я, строго придерживаясь прямой линии, а дабы не сбиться с намеченного направления, даже густые заросли не обходил, а ломился через них напрямую. Снег так и сыпался сверху с ветвей на шапку, одежду, за шиворот, отчего через некоторое время я превратился в снеговика, причём изрядно взмокшего. Пар так и валил от меня, от жары я даже шапку иногда снимал и нёс в руках.

Прошло расчётное время, солнце скрылось совсем, наступали лёгкие сумерки, а с ними крепчал и мороз, но конца моего пути не было видно. Лёгкая тревога овладела мною. Прикидывая, что в полной темноте я вообще навряд ли смогу быстро выбраться из этого гиблого места, собрал все оставшиеся силы и пошёл ещё быстрее. Однако хватило меня ненадолго, силы оставляли меня, а медленная



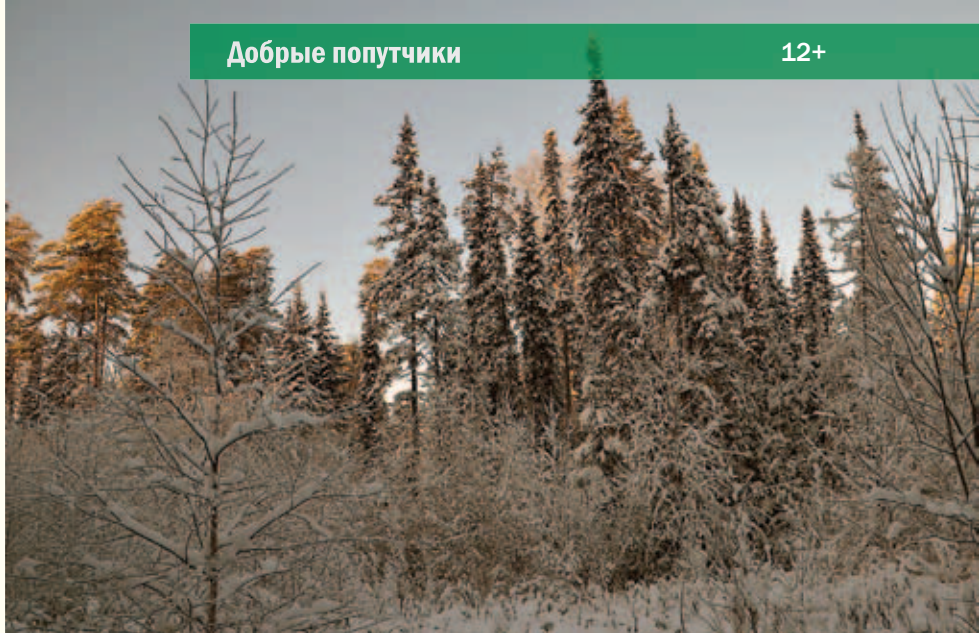

ходьба не грела, и холод стал овладевать мною. Страх всё больше и больше переставал служить «кнутом» для моего организма, которому уже становилось совсем безразлично, где и как провести эту ночь. Лишь мозг работал отчётливо и ясно, ежесекундно подчёркивая опасность ситуации. Мгновенно наступила ночь, и к этому времени я уже кое-как переставлял ноги, часто запинаясь и падая, беспрестанно путаясь в ветвях кустарников и деревьев, утопая в заснеженных руслах многочисленных ручьёв. К этому моменту я уже

не один раз покаялся о своём опрометчивом решении и ругал себя как только мог. По обходной дороге я давно бы был уже дома.

Создавалась тяжёлая ситуация. Становиться на долгий зимний ночлег в крепкий мороз в полной темноте совершенно вымокшему — довольно непростая задача. Надо найти сухих деревьев, напилить их, перенести к месту ночлега, устроить грамотно само место для сна, всё это требует много сил, а у меня их уже практически не оставалось.

Вскоре уткнулся я в непроходимые завалы деревьев, присыпанных снегом, и силы оставили меня. Немного полежав на них, изрядно продрогнув, попытался я обойти этот завал, но, как оказалось, сделать это было невозможно, так как был он сплошным. По-

полз я через него и тут увидел просвет в кронах деревьев и понял, что передо мной просека, а это прямо и, следовательно, — спасение. Поплёлся я вдоль неё, поминутно останавливаясь для восстановления сил, и в итоге выполз на ту самую окружающую дорогу, метрах в двухстах от того места, где я проигнорировал так хорошо известную мне таёжную мудрость «не ходи по тайге напрямик».

По дороге я не мог двигаться, пока не посидел, не попил чаю из термоса и не закусил мёрзлого хлебушка, и уж только потом, шатаясь, точно пьяный, промёрзший до мозга костей, начал свой путь к дому. Всякие аргументы в пользу короткого прямого пути через болото у меня отпали начисто не только в этот день, но и на все мои последующие лесные скитания. **VC**



Анатольский рудник

В конце 1920-х годов на склоне Грушевых гор неподалеку от станции Анатольская было открыто небольшое месторождение комплексных железо-никелевых руд.

По станции его так и назвали — Анатольское.

Работы по разработке этого месторождения дошли только в ноябре 1944 года, когда на Режевском никелевом заводе окончательно наступил «рудный голод» и пришлось «поднимать» средние и совсем небольшие залежи. Достоинством местной руды было не только довольно высокое содержание никеля, но и присутствие кобальта, металла редкого, но крайне необходимого для

легирования сталей, для лакокрасочной промышленности и производства катализаторов.

Разработка велась одновременно несколькими карьерами общей площадью до 50 га с максимальной глубиной до 30 метров.

Запасы месторождения были невелики и ко второй половине 1950-х годов добыча на Анатольском руд-

нике прекратилась, а оборудование и специалисты были переведены на Ново-Ивановское месторождение, расположенное неподалеку от города Полевского.

Заброшенные никелевые карьеры быстро наполнились водой и получили за оттенок прозрачной воды название Голубые озёра, но часто их называли просто — Никель.

Для дайверов карьеры оказались настоящим подарком. Хорошая, но не чрезмерная глубина, прозрачная вода, наличие водной растительности и рыбы, удобный подъезд, всё это давало возможность осваивать премудрости подводного плавания в непосредственной близости от таких крупных городов как Екатеринбург и Нижний Тагил.

В 1990-х года популярность Голубых озёр у дайверов упала. Появилось множество куда более обширных рукотворных водоёмов с прозрачной водой и всеми условиями, необходимыми для дайвинга, но Никель без гостей не остался. И сейчас на живописных берегах трёх карьеров всегда можно встретить туристов, рыбаков и простых любителей семейного отдыха. **КС**



Евгений Тамплон

Издатель, фотограф, исследователь Урала.
Член-корреспондент Российской академии
естественных наук.

▼ Карьер №1

▼ Карьер №2

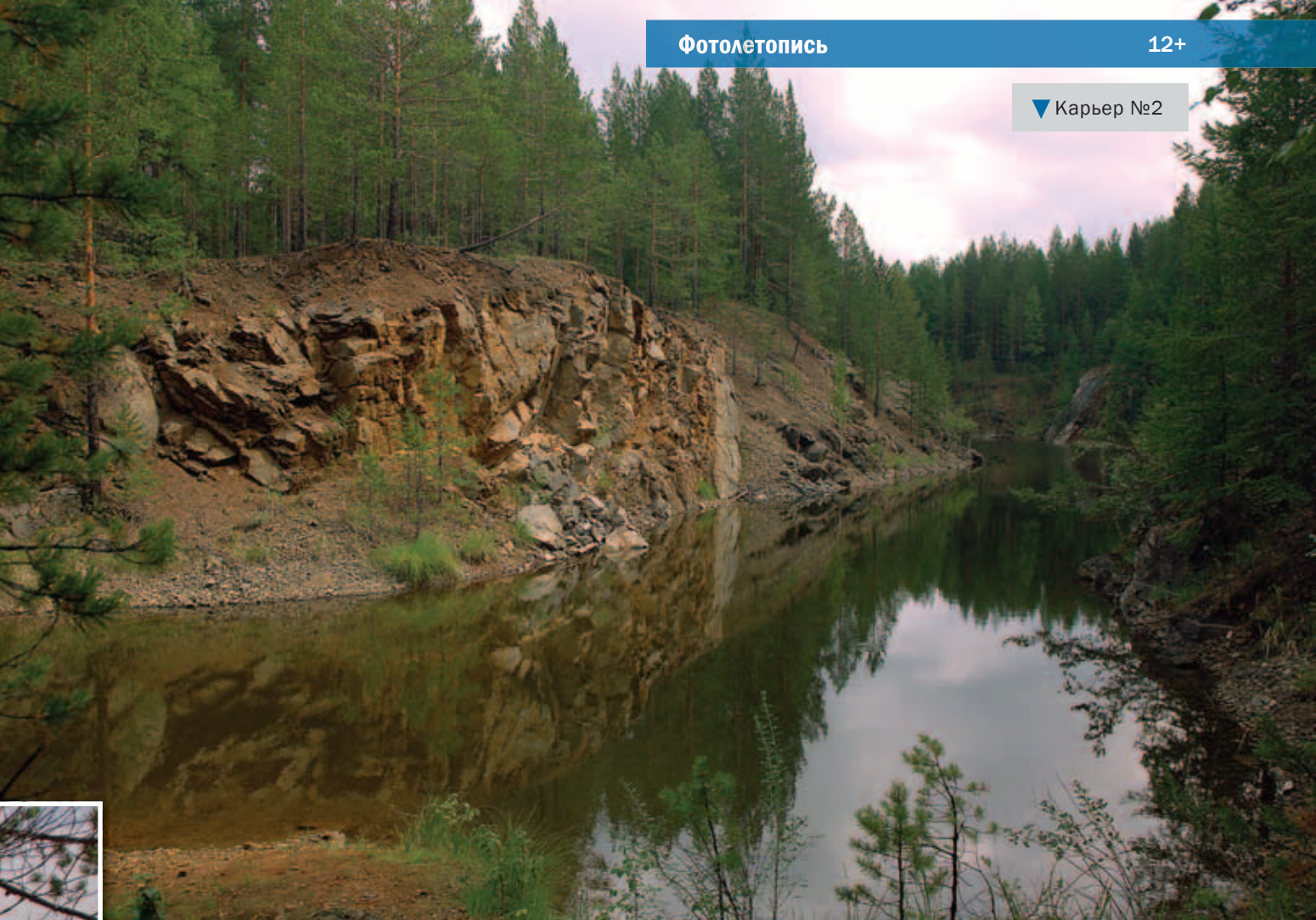

Координаты 57° 41'55" с.ш.
60° 11'58" в.д.

▼ Карьер №3



СВЕРДЛОВСКАЯ
ОБЛАСТЬ



УРАЛЬСКИЙ **снегонбим** ISSN 0134 - 241X
www.uralstalker.com



УРАЛЬСКИЙ **снегонбим** ISSN 0134 - 241X
www.uralstalker.com





УРАЛЬСКИЙ ISSN 0134 – 241X
следопыт
www uralstalker.com

Январь 2023



Аэлита

50

Законы Вселенной

СТАНИСЛАВ КОЧЕТКОВ

Возвращение «Чёрного Принца» **50**

66

Повод для улыбки

ГРИГОРИЙ НЕДЕЛЬКО

Вирус образованности

66

69

Сумма технологий

СЕРГЕЙ КАЛАБУХИН

Тема подвига в произведениях

А. и Б. Стругацких

69

Возвращение «Чёрного Принца»



Станислав Кочетков

родился в 1965 г. Вырос в СССР, жил на Украине, теперь в ДНР. По образованию филолог, работал в школе и в вузе. С 2003 г. ушёл в область IT — в настоящее время администратор защиты информации и системный администратор (SecDevOps). Женат, дети взрослые. Увлечения — автомобили, паруса, туризм; из общественной деятельности — волонтерство, казачество. Литературный путь начинался в Клубе самодельной песни, затем продолжился в прозе. Член СП ДНР.

I. Суверенитет

*В день, предшествующий легендарному улову кефали
Посвящается Владиславу Русанову.
Спасибо за учёбу.*

— А больше всего бесит именно их через-себя-шный, через проклятый эгоцентризм взгляд на всё! — говоривший, длинный и поджарый, как сушёный судак, с белёсыми глазами, узким, почти измождённым лицом и короткими светлыми волосами, замолчал, вроде как раскуривая трубку, но уставившись неотрывно на собеседника.

И наступила тишина. Как будто кто-то там, наверху, как говорится «сущий на небеси», услышал Слово — и обомлел. И весь мир застыл, прислушиваясь, в изумлении и ожидании: «Что-что?» — перестали шелестеть деревья листвой; «Та ладно?» — исчез неумолчный прибой под скалой с трактиром; «Что, всерьёз?» — стих шум воды в трубах, скрип половиц и шум шагов. Даже на очевидении зависла бесконечная реклама «новых чистюль-скоблещов, теперь с ароматом фиалки», и эти премерзкие пещерные плавающие микро-тараканы, пожирающие любую органику и гадящие газом, застыли на огромном экране ещё до того, как прозвучало сакраментальное «а если вы брезгливы к насекомым, просто прекратите сорить, и новые чистюли-скоблещы сожрут себя сами, оставив вам приятный запах садовой фиалки». Казалось, весь мир прислушивался к ответу.

Но собеседник молчал, следя глазами за кольцом дыма из трубки сушёного судака, шкипера ненового, но надёжного и быстрого каботажника «Перевозчик»:

«Ну что я тебе, Ваня, скажу? Будто не слышал я таких откровений, всяк своё во главе угла пор-

трета нациков ставит: то эгоцентризм, то патологическую лживость, то бесстыдство и бессовестность, то продажность беспримесную и наглую... Ну даже если ты прав, и главное именно это, что это нам даёт? Разве поможет это нам хотя бы победить? Не говоря про сделать их опять нормальными?»

А кольцо поплыло над барной стойкой к простенку между окнами с политической картой, где из бесконечной Метрополии вниз выпирало злокачественное новообразование Полуостровной Олигархии Уводяных, получившей суверенитет после развала Империи чуть больше тридцати лет назад.

«А если не поможет... Тогда зачем? Что, святой Макей прав, и «обвинитель видит в грешнике только собственные пороки»?

Так за тобой, вроде, эгоцентризма все восемь лет не водится! Как там у буддистов было, если к Спасителю обратиться с вопросом, который ни сам, ни ответ на него не имеет никакого отношения к Спасению, Он отвечает Громогласным Молчанием?.. « — одноглазый и хромой владелец трактира «Принцесса», где и восседали наши герои, отвечать не спешил.

А кольцо повисело над Олигархией несмелым прицелом, и скользнуло вниз, растворилось где-то в густом архипелаге Угольных Островов, с юго-востока широкой дугой охватывающем Олигархию, отделяющем Меотидское море от Срединного. В архипелаге, на карте вручную фломастером окрашенном в другой цвет, с надписью «Суверенная Республика Остров», по имени самого большого острова архипелага.

Тут и трактирщик потянулся здоровой правой рукой к рюмке тонкого заморийского стекла

на высокой ножке и шумно выпил, не глядя на собеседника, точнее даже выхлебал со вкусом, будто не мелкую рюмашку, а полный пивной бокал, как бы смывая с себя наваждение прозвучавших слов. Разорвал тишину прихлёбыванием, вздрогнул, встряхнулся выходящим из моря псом и вопросительно уставился на шкипера.

И тут же говоривший вдруг зачастил, как из пулемёта, будто бы извиняясь за то, что не дождался ответа трактирщика на свой незаданный вопрос:

— Ну привёз я им контрабанду, дело выгодное, но ведь стрёмное же! Ну, как водится, ударили по рукам, тут бы рассчитаться да разбежаться, так, да? Но ведь нет, сами же лезут, в кабаки зовут, выпивку ставят, с расспросами пристают! А я что, я лишь бы не было войны, голодухи да ругани, я сразу им с порога: «у нас на Острове всё хорошо!» Мол, и скандалить тут не из-за чего.

И с совсем уже большими и злыми глазами, чеканя по словам, как забивая гвозди:

— Но! Но ещё ни разу там ни одна тварь, услышав, что «у нас всё хорошо», не решила, что, значит, это у них всё плохо! Как будто не может быть хорошо и тут, и там, обязательно где-то должно быть плохо!

И уже на излёте с обвинительным надрывом:

— Ну не могут они без того, чтобы кого-нибудь чем-нибудь не обижать, не пугать, не шокировать, прямо как какие-то эксгибиционисты моральные!

И выпил залпом, как поставил точку.

После чего вдруг вернулись звуки, как будто весь мир повторял за кем-то свыше одно большое «хе»: «Хе! Проклятый эгоцентризм, кем?!» — где-то на кухне звякала посуда; «А-а-а! Эгоцентризм! Пчёлы против мёда?» — за окном яростно заорал кот; «Хи-хи, прикольно!» — зашелестела ли-

ства, и только над морем, в прибое, вантах и мачтах, ещё оставалось эхо предыдущего «что-что?», ставшего ехиднёвким «хе-хе! а вдруг?», да ветер вздохнул «если попробовать»...

«Ого! Как же у тебя болит! С чего, почему, что с тобой, Ваня?» — что-то дрогнуло внутри трактирщика.

И тихохонько замурлыкал проснувшийся экран общеизвестия свежей сводкой с фронтов, но собеседники его не услышали:

— Сильно! — трактирщик грустно глянул на собеседника и заговорил, неспешно, как будто неохотно, но как-то виновато, с сочувствием, хоть и согласно.

— И абсолютно точно. И всемирная обидчивость, и вселенская наглость — это всё их проклятый эгоцентризм и моральный эксгибиционизм. Он у наших бывших просто зашкаливает, — а потом медленно подхватил трёхпалым обрубок левой руки пузатый кувшин кальвадоса, немного покачал навесу и обновил в рюмках.

Так бывает: обычный размеренный трудовой день скользит неумолчной суетой обыденных дел и только разгорается, даже на горизонте ещё можно различить тонкий серпик заходящей Рассветной Луны.

Ушли в море ранние рыбаки и утренние каботажники, но ещё очень далеко до ежедневного вечернего карнавала курортного приморского рая.

И если даже экскурсанты, экскурсоводы и команды экскурсионных вояджеров ещё не забежали освежиться-взбодриться перед выходом в море, то самое время двум старым друзьям встретиться, отвлечься от суеты дел насущных, опрокинуть пару рюмашек, посплетничать о безумстве дня

нынешнего, потосковать про быстро минувшую молодость, ну и, порой, обсудить пару-тройку вопросов, не терпящих чужих ушей.

Вроде всё как всегда, и вдруг — вдруг сказано Слово.

Пусть выпренье, неточно или коряво. Даже не зная, что оно Слово. Главное. Но — уже сказано.

И к Слову этому весь Мир прислушивается, улыбаясь в длинные усы времени, и ждёт, что же будет дальше, и скептически-ехиднёвко так подсмеивается, предвкушая фурор «хе-хе!», от удовольствия потирая руки.

А так ничего и не заметившие собеседники вдвоём задымили трубками, прокручивая в головах только что прозвучавшую речь.

И вдруг оба устались направо, туда, куда улетал дым, в раскрытые окна веранды, на море, расцветившееся поверх плотного серебристого пояса водной взвеси белыми пятнами парусов, на орудейную батарею форта под двумя флагами, своим, Островным, и Метрополи, после признания суверенитета Острова официально открывшей здесь свою военно-морскую базу, на скрытую утренней дымкой даль горизонта, за которой где-то там на севере должен быть берег Полуострова, где сейчас всю гремела спецоперация принуждения к миру, о которой только что в сводке с фронтов по общеизвестию, где всю сражались и Островитяне, и Метропольцы, и куда собеседников не взяли по возрасту и здоровью.

— Ну, а у тебя как? Эти, из Метрополи, сильно достали? — шкипер «Перевозчика» как-то вдруг повеселел, расслабился, как будто после хорошо сделанного важного дела. Как будто разговор перешёл в сплетню. — Зоркий Пью с «Косатки» жа-

ловался, что капризнее метропольцев он клиентов нигде не встречал, даже в Замории, где одних своих заморочек с халялем и харрамом повеситься хватит!

— Хе, Метрополия, Ваня, большая! — трактирщик вдруг отстранился от стола и подобрался, что-то хищно-недоброе вдруг мелькнуло в злорадно усмехнувшихся глазах, как будто услышал это «хе-хе» вышних сил мира или вспомнил из Святого Макея «никого не любивший, не удостоится ни любви, ни понимания, ни сочувствия никогда», ну или проговорил сам себе «ну погоди, дорогой, сейчас я с тобой разберусь».

— Очень большая. Даже больше, чем Замория, не говоря про Полуостров! Вот пока отдых на островах был для них «запретный плод», то что? Да, правильно, Ваня, сюда хотелось всем, и нормальным, и лучшим, и этим, распальцованным... А когда оказалось, что можно, и все метропольцы хлынули сюда, кто ж ему виноват, что у Пашки гордыня, что не может забыть, как его рейдер был лучшим, быстрее, неотразимым? А иначе как понять, с чего цены на вояж он задрал аж в два с половиной раза от средних по Острову? Ведь если хочешь быть экстра-лучшим, тогда обеспечить весь сервис экстра-класса! Причём не по нашим, а по меркам своих клиентов. И вот как самое распальцованное к нему попёрло... — трактирщик замолчал, выбивая трубку в треснутую пивную кружку, используемую вместо пепельницы, и опять потянулся левой клешней к кувшинчику яблочного бренди:

— К тому же, Ваня, давно пора отвыкнуть поминать старые позывные, мы ведь теперь не ополчи, мы мирные люди, у которых есть просто паспортные данные! Не Зоркий Пью, а Павло Дально-

зорченко, ведь и ты Иван Серебряков, а не Джон Сильвер! И его «Косатка» — экскурсионный вояджер, а не старый рейдер «Чёрный Морж». И, к слову, не вздумай Пашку в лицо Пью назвать или «Косатку» «Моржом»! Ведь он тогда вспомнит, как он на Промбазу каждый раз, как в карты продуется, или у команды хабар кончается, налетал, и всех небратьев обдирал до исподнего! Как последние портки да крестики снимал, за что его, собственно, «мордой жадобской» и назвали, и рейдер его «Моржом»...

— А отсюда будет полшага вспомнить, как, обирая вояк, целую полковую кассу с жалованьем Полуостровных, полупритоленную в сортире, и проглядел!.. За что его свои же «Слепым Пью» и прозвали. Тебе же хуже будет, если он всё это вспомнит! Так что мой тебе совет, следи за языком, Ваня! — деланно-равнодушный тон старого морского волка был авторитетен и убедителен не менее, чем прозвучавшая прежде проповедь шкипера. Но эхо «хе-хе» всё ещё висело над горизонтом, и вслед изменениям мира события понемногу начали ускоряться и уплотняться, норovia понести в галоп:

— А всё хочю спросить! — Иван будто не замечал перемены настроения собеседника, ещё более расслабленно балагурил. — Нет, это совсем не важно, но просто до сих пор интересно! Что он с этим хабаром делал? Куда девал? Неужто Метропольцам продавал ношенные солдатские тряпки?

— Что, и ты на брехню повёлся? — радостно захохотал трактирщик, и заговорил эмоциональнее, свободнее и быстрее:

— Конечно, нет! Ведь продавцу не товар важен, а навар, прибыль! И Заморышам из Замории, чьи платёжки Пашка в штаб предоставлял, эти шмот-

ки тоже не нужны! Ещё не понял? А я расскажу, теперь расскажу, потому как теперь и тебе никто не поверит! Смотри! — и он, не вставая, протянул руку и отворил левое боковое окно.

— Что там на западе, в 75 милях отсюда? Правильно, «Куча Навоза», учебно-тренировочная база ультра-патриотических добровольцев «Навоз»! А за ней в бухте косы «Голень» — порт. Морская база Заморышей в Меотиде! Которая, собственно, всю армию Полуостровных и снабжала! Вот туда Пью и протоптал дорожку, он на откатах старьё им как новьё продавал, солдатики стирали-гладили-носили; Заморыши деньги платили, а гешефт Павло пополам с Полуостровным офицерём и делил!

— Подожди, а вояки? Это ж их вещи, личные! Неужто никто из рядовых своего-родного не признал?

— Ваня, вспомни, какая восемь лет назад у них в войсках была убыль! Да они же сами своих раненых добивали и на органы потрошили, органы Заморышам продавали, мы же сами с тобой в море рефрижераторы с органами под флагом «Красного Креста» досматривали! И удивлялись тогда, почему они не к нам, в зону боевых действий, а от нас идут! Кто там мог признать-вспомнить!

— Мда...

— Вот тебе и «мда»! А по поводу Метропольцев... Ты же знаешь, что я сейчас постояльцев не принимаю, у меня сейчас все номера забронированы. Метропольцами, но боевыми водолазами.

— Эпрон?

— Да, кажется так.

— Всё ищут?

— Ну конечно ищут!

— Всё так же «Чёрного Принца»?

— Конечно, его, родимого! Там же ж вся казна оккупационного корпуса перевозилась! Ты же сам тогда вызвался быть лоцманом Заморской флотилии, и стоит признаться, лучшего штурмана «Чёрный Принц» за все годы, пока он по морю ходил, не знал! Так подгадать и с ветром, и с фарватером, и с островами, и с прибрежными скалами, и со штормом, которого со дня на день ждали, но мы-то — час в час угадали!..

— Да... Спасибо, Капитан!

— Помянем душу в волнах шторма потонувшего лоцмана Джованни Съюзенини, награждённого Заморышами посмертно, здоровья ему и многая лета! — и трактирщик плеснул в рюмки по полной.

— Давай! И до сих пор никак не верится, что никто в имени штурмана не прочитал Ивана Сусанина! И чтоб они оставались всё такими же задорными и тупыми! — и старые морские волки, захотав, привстали и чокнулись звонким хрусталём.

— А вот скажи, капитан, тебе и досейчас «Принца» не жалко?

— А казны? А за какие шиши и ты, и все со шканцев «Принца» себе по судну купили? Или твой «Перевозчик» не хорош?

— А вот как тебе удалось двигатель выбросить?

— Ваня, это не я, я же в тот последний поход не ходил! Ты же помнишь, после боя под Лутугинскими островами я по госпиталям валялся, и пальцы, и глаз, и нога...

— Да, кто ж тогда знал, что они умудрятся картечицу ВОГ-ами зарядить, ур-роды! — помрачнел каботажник.

— Вот. И вёл «Принца» не я, а про то, что у меня микроподлодка в трюме, и весь трюм в непроницаемых отсеках и так все знали. То, чего не знали

все, это что в каждом из отсеков вместо кингстонов большие транспортные ворота, и затопить отсек, открыть ворота, скинуть груз можно не только с подлодкой, вообще с любым отсеком. И с двигателем тоже! Я ведь когда фрегат ремонтировал, на самом деле из него контрабандиста строил. Иногда скинуть контрабас гораздо выгоднее, чем попасться и загреметь на виселицу, — трактирщик вдруг как-то даже посерел лицом и передёрнул плечами, будто почувствовал, как что-то коснулось его затылка, спины, хребта. Чем-то щекощущим, как будто седыми усами времени. Что-то большее чем всё, коснулось.

— А дальше, думаю, дело было так: когда с плавучестью дело швах и дрейф с течением несёт на скалы, приняли решение сбросить двигло, благо моторесурс уже давно выработан. А потом что-то не срослось. Или воду откачать не успели, или ветер поменялся, или вообще всё обернулось против. Так и почил в пучинах вод лучший пародизельный торпедно-ракетный фрегат всей акватории, любимый мой «Чёрный Принц». И досталась мне одна только «Принцесса». Которой ждать теперь с моря своего «Принца», да не дожидаться... Помянем!

Рюмки вновь наполнились до краёв.

Капитаны снова встали и выпили, в этот раз не чокаясь.

И этот отсутствующий звон бокалов будто обрушил обвал событий, которыми Мир вроде как даже мстил собутыльникам за расслабленность, за потерю темпа и растрату времени в самом начале дня, хотя на самом деле... На самом деле Мир менялся.

Звонко тренькнул колокольчик, и загорелась маленькая лампочка под надписью «Второй этаж».

И сразу же зазвенели подковки поднимающихся солдатских берцев по железной лестнице чёрного хода в номера, мимо общего зала.

— О! Постояльцы! — трактирщик вдруг как-то собрался, повеселел и утопил клавишу селектора:

— Камбуз! Готовность номер один! Постояльцам плотный горячий завтрак!

— Метропольцы? Эпроновцы? Что-то позднова-то они, заспались для спортсменов!

— Не гони волну! Это они уже после зарядки, марш-броска до Инжира или заплыва до Василей! То-то сейчас жрать будут в три горла каждый, всё сметут! Ну, всё, недосуг мне, видишь, дела!

— Постой, так мы договорились?

— Ну!

— И оплату бартером, хоть и война?

— Только не едой, кто его знает, чем эти Полуостровные свой скот кормят, свои продукты удобряют.

— Да понял я, реэкспортом того, что для Замо-рышей. Но и ты смотри, чтоб не как в прошлый раз!

— А что, не понравился им наш ароматизированный уголёк? Многие долго срались, дымку понюхав? А нефиг экономить на очистных!

— Валера, шутка, конечно, удалась, но лицо фирмы, с нами же никто работать не будет!

— Ладно, не понравился понос, пусть теперь выучат, как запор пахнет! Ха-ха-ха!

— Капитан...

— Ну ладно, шучу, беги! — и Джон Сильвер исчез за парадными дверьми таверны.

А сверху вниз по парадной дубовой лестнице с высокими перилами уже спускались мощные, какие-то кругло-квадратные мужчины, продолжая, видно, начатый наверху разговор:

— И чего они в результате добились? Ведь как только Полуостровная Олигархия стала для всех соседей дурным примером, тут же дурным примером стали и все их достижения, и все их союзники и друзья: друг моего врага мне враг! То есть вместо усилиться через Полуостровных Заморыши в регионе от всех несоюзников заполучили бойкот и остракизм по всем, в том числе и по товарным, позициям!

Причём без всякого нашего участия или пропаганды!

— Но здесь нельзя забывать ещё и о самих Полуостровных, которые в глазах всё тех же соседей тоже стали дурным примером: если они допустили, чтоб такое сотворили с их страной, то они уже не квалифицированные работники или профессионалы для всех соседей, разницы между ними и опасными сумасшедшими просто нет! — спускавшийся вторым начальник всей команды был авторитетен и безальтернативен. — Калимера, уважаемый! Чем вы нас сегодня порадуете?

— Калимера, дорогие гости, калимера! — трактирщик не имел ничего против желания гостей поиграться в Древнее Эллинство, да хоть бы в самого чёрта, лишь бы деньги платили! Потому он широко улыбался, прижимая сложенные лодочкой руки к широкой моряцкой груди, и радостно кланялся, доставая окладистой седой бородой стойку бара, но прибавлять к счёту по полтора процента за каждую «калимеру» не забывал.

— Сегодня у нас традиционный завтрак, ничего необычного: на аперитив кофе по-листригонски, сваренный с мёдом, чесноком, приправами и тремя видами перца, канапэ из семи видов сыра и капельки хрена со свёклой, персик или хурма с бананом; на первое яичница-пашот с беконом

по-ливадийски: поверх холодца листья салата, потом бекон, потом горячая яичница; на второе хачапури с зеленью, пряностями и грецким орехом; ну и на десерт полный бокал холодного чёрного имбирного чая с обычными сахарными язычками из слоёного теста, — трактирщик громоздил аппетитные подробности, превосходя воздействием рекламу общевидения.

— Несите! — Решительно рубанул воздух рукой командир Эпрона, и старый пират тут же клацнул по селектору. Двойные двери в кухню распахнулись настезь, и ровный строй четверых молодцеватых черноволосых и остроглазых девиц с подносами рванул с шутками и прибаутками на штурм десятка столиков, густо обсаженных тремя десятками молодых и сильных боевых водолазов.

За столиком руководства, ближайшем к барной стойке, продолжался разговор, начатый на лестнице. Который трактирщик усиленно мотал на ус, впрочем, абсолютно не подавая виду. Но ни говорившие, ни подслушивавший и не подозревали, что и усы времени уже не просто щекочут, а прирастают к трактирщику, что события раскручиваются с нарастающей быстротой, и скоро кто-то попляшет:

— Знаете, Командир, меня гораздо больше волнуют не их санкции против Метрополии, а то, что основную свою статью экспорта, оружие, Заморыши теперь в регионе точно никому продать не смогут. Да, они усиленно, и, стоит признаться, успешно втюхивают своё оружие Полуостровной Олигархии, может, ещё Загорцам с той стороны Моря, но ведь это слёзы по сравнению с возможностями их производства! Им ведь теперь для закупки сырья деньги нужны и деньги, а взять их, кро-

ме как от продажи оружия, негде. И чтобы успешно продавать, им нужна реклама, причём реклама именно боевого и именно безусловно-успешного применения их «Топоров», «Ювеналов», «Законников», «Патриотов», прочего дорогущего наступательного старья. И сами Заморыши знают, что в нынешних условиях шансов у них не много. Оно морально устарело, преодолению наших нынешних систем защиты не соответствует.

— Ага, и ты думаешь, что...

— Да-да, именно, если Полуостровные для всех окрестных соседей и так люди третьего сорта! Они ведь этого отношения к себе не могут не чувствовать, верно? Особенно если работник не такой уж профессионал с не такой уж квалификацией, как самому себе кажется! Где они найдут лучших исполнителей для терактов, причём именно с оружием Заморышей, чем эти? Вот посмотрите, у нас на Материке только в дельте Джанкойского пятиречья сельхоз-мигрантов из Полуостровной...

— Дееее-дааа!!! — громко заорали от дверей и на шею трактирщику кинулся белокурый вихрастый и розовощёкий бутуз, достаточно крупный для своих шести лет. И старый пират растаял, растворился в детской паре глаз, глядящих на него с восторгом и обожанием:

— Ах, Егорушка!

— Здравствуй, папа! — высокая и очень тонкая красотка, чем-то неуловимо похожая на царственную особу в форме военного юриста, существенно напряглась в таком слишком мужском контингенте клиентов семейного бизнеса.

— Лариса, принцесса моя дорогая, здравствуй! Что-то случилось?

— С чего ты взял?

— Ну, обычно у вас внука днём с огнём и в выходной не допросишься, а тут вдруг сама, да в будний день? Чем-то помочь?

— Ну, в принципе, да. К нам на таможню прибыл странный груз, в котором я подозреваю двойное назначение. А разрешение давать мне. И для ответа на этот вопрос мне необходимо прыгать в Метрополию.

— Ну, не знаю про двойное назначение, но если ты в любом случае оставишь внука на ночь старому деду, а груз адресован в фирму «Аквахостел», то я смогу тебе дать исчерпывающие объяснения прямо здесь и сейчас, — мысленно зажмурясь, трактирщик нырнул в разговор, как в зимнюю прорубь.

— Ты?

— Сначала уговор! Внука — отдаёшь?

— А-а-а... А ты не будешь тягать его по горам и выходить далеко в море?

— Если будет хоть одно условие — прыгай в Метрополию!

— Папа, но ведь это шантаж!

— Доченька, ты ведь уже взрослая тётенька! Неужели до сих пор не понимаешь, что за всё в этой жизни приходится платить, а дороже всего за информацию? Я тебе предлагаю эксклюзив, причём в нужное время и в нужном месте, а ты не согласна за эту информацию заплатить своими родительскими комплексами и страхами? — в душе старого пирата явно умер гениальный лидер, но события это только подстёгивало.

— Ладно, я, старая сухопутная крыса, ветеран Славного десанта, инвалид Лутугинской битвы и участник абордажа Де Бали, готов в присутствии вот этих вот тридцати высококлассных специалистов и военнослужащих Метрополии присягнуть,

что ни жизни, ни здоровью Егорушки никакой угрозы не будет, и они мне в этом помогут, а заодно и проконтролируют! Мы же мужчины, доча, ну могут быть у нас с внуком свои маленькие мужские секреты?

Все посетители, давно и с интересом прислушавшиеся к разыгрывавшейся на их глазах семейной сцене, дружно, одобрительно и подтверждающе зашумели.

— Ну... Ну ладно. Но признавайся, «Аквахостел» — это ты?

— Да, это я. Эта фирма принадлежит мне. Зарегистрировал я её три месяца назад. Выделил отдельный уставный капитал, чтобы не смешивать с трактиром «Принцесса», с семейным бизнесом. Основное направление деятельности — услуги экстремального элитного гостиничного бизнеса. Если получится, конечно, — старый пират шпарил как по-писаному, не сильно различая роль, позу, ложь, полуправду и заранее заготовленные «отмазки».

— Папа, так не бывает! Или экстремального, или элитного, вместе это несоединимо!

— Ага-ага, а напомнить, что вы мне все вместе говорили про «Принцессу»? Зачем элитная кухня, если это гостиничный бизнес — говорили? Не смешивай ресторанное меню и сдачу комнат внаём — говорили? И что в результате? Да у меня только «навынос» за день касса больше, чем вся в супер-элитном ресторане шесть звёзд «У Листригона»! У меня в этом году на весь сезон, с середины апреля до середины октября, все номера выкуплены, причём без торга! А я ведь с самого начала говорил, что человеку для того, чтобы захотелось вернуться и остаться, необходимо обеспечить нормальные условия и превосходную еду! Чтобы кли-

ент всегда точно знал, что здесь — накормят, и накормят вкуснее, чем дома, но без выпендрёжа! Вот и с Аквахостелом будет то же самое! — старик так вошёл в роль, что уже сам себе верил.

— А поподробнее — можно? — рядом с Ларисой нарисовался бритый шар головы командира Эпрона. Заранее заготовленная наживка съедена не только с крючком, но и с грузилом и поплавком. Сердце трактирщика стучало, как табун скакунов, причём рысь табуна переходила в галоп.

— Не только можно, но и нужно. — пират запустил руку под стойку и достал давно приготовленную папку. — Смотрите, вот спецификация, вот проектные чертежи, вот схемы проведения работ, вот копии бланков заказов. Это всё оборудование для проведения подводных буровых работ, точнее, чтобы под водой забуриться в твёрдый скальный монолит на три-пять метров. И поставить монолитные колонны аж до поверхности, до высоты на три метра выше самой высокой точки прилива. После этого между колоннами, их у нас по тридцать две на проект, выливается полимерная стеклянная стенка, образуя, тем самым, «стакан», цилиндр до поверхности, по центру винтовая лестница и всё вентиляционное и снабженческое оборудование, вода откачивается, организуются многоэтажные уровни, нарезаемые на номера. И в любое время года — тишина, и за стеной-окном — море с его обитателями. И элитная еда, ведь самый верхний этаж — ресторан и кухня, и купание ровно в шаге от жилья, и прокат любого водного спортивного, и экстрим добраться, попасть в хостел или, наоборот, в город!

— Ой как интересно! — руководитель Эпронцев пододвинул к себе стопку документов и углубился в изучение. — Скажите, а научный, гидро-

геологический и гидростроительный расчёт вы не проводили? Где материалы исследований?

— Конечно не проводил! — Роль вела актёра не по правде жизни, а по правде характера. — Дорого! Мне дешевле заказать в десятикратном объёме и попробовать! Провести, так сказать, натуральный эксперимент! Причём, если повезёт, у меня ещё и материалы на второй-третий-пятый «стакан» останутся!

— Я Вас понимаю, — бритый шар смотрел на старого пирата с уважением. — А оборудованные для подводных работ Вы где брать будете? — и второй крючок тоже съеден, и даже без наживки.

— А у вас! В лизинговую аренду! — трактирщик шёл ва-банк, точнее даже не шёл, а прыгал в него вниз головой с вышки.

— У... У нас?! — сказать, что бритый шар был очень удивлён, было откровенно мало. Галоп сбился с шага, весь табун событий оторвался от земли и полетел, в недоумении безрезультатно перебирая копытами.

— Смотрите, — трактирщика уже несло, но именно это и доставляло ему удовольствие. — Вы сняли номера до осенних штормов и обследуете бухту бобо-Клёва поквратно. Сейчас уже август, обследовали вы даже меньше четверти, значит, что? Значит, продолжите обследование и в следующем году. То есть вам или в октябре грузить и гнать в Метрополию (а весной обратно) всё те же четыре трейлера с оборудованием, или искать, кому и за сколько отдать его здесь на ответственное хранение, так? А мне хороших клиентов терять очень не хочется, но и лицензию на услуги ответственного хранения покупать дорого. Потому я предлагаю вам взять всё ваше оборудование в аренду на срок с пятнадцатого октя-

бря по пятнадцатое апреля. С условием продления срока аренды номеров трактира «Принцесса» на следующий год, на срок с пятнадцатого апреля по пятнадцатое октября включительно. — вещающий с поистине капитанским авторитетом сам себе удивлялся, что не забыл, как дышать. — И уж за полгода я точно хотя бы один «стакан» поставлю. Ну или смогу убедиться, что это невозможно, и закрою, забанкротив, «Аквахостел», — и замолчал, прислушиваясь к гулко бьющемуся в груди и в висках пульсу.

— И какова же Ваша идея цены, гм, аренды? — командир Эпрона лихорадочно цеплялся за воздух растопыренными копытами, зубами, хвостом, гривой и глазами, пытаясь удержать рассудок на плаву.

— Ну, глядя на цену ответственного хранения, я думаю, что одна копейка в день это будет не так разорительно для Эпрона, — даже легендарному земному Нерону была недоступна такая степень эйфории торжества, как ныне пиратскому капитану. — Я заплачу, причём могу даже сразу! — и трактирщик под мощный хохот тридцати глоток полез в карман за кошельком.

— Папа, а налоги? — возмутилась таким наглым способом обмана государства Лариса. Земля валилась в глубь хохочущих небес, и лишь море сурово каменело глядя на всё это непотребство.

— Доченька, я ведь арендатор, а налоги платит арендодатель, то есть государственное предприятие Эпрон! Впрочем, о чём это я, если встанет вопрос про помощь Эпрону, я готов заплатить НДС за Эпрон! Если исходить из копейки в день, это будет сколько? — нет, и море тоже рассыпалось в пыль от удара жидкой твердью об окаменевший от хохота воздух.

— Ты!.. Ты старый разбойник! — дочь от возмущения уже не могла говорить, но тут вмешался самый старый из Эпроновцев, абсолютно лысый, краснолицый и с большими руками, сплошь покрытыми узлами синих вен:

— Подождите! А ведь это, действительно, может и прокатить! Тем самым мы получаем практически постоянную базу на Острове, не вкладываясь в капитальное строительство, и на вполне себе льготных условиях. Я думаю, главное руководство идею «помочь малому гостиничному бизнесу Острова» поддержит!

«Да! Да-да-да, да!!!» — старик почувствовал, как что-то его одновременно отпускает и приподымает на какой-то новый уровень. И обильно вспотел.

— Тем более, если проект «стаканов» Аквахостела выгорит, то лучшего места для размещения плавсостава, для его подготовки и тренировок, и придумать сложно. Я думаю, и геологов, и пловцов вы, Валерий Венедиктович, получите от Эпрона на очень льготных, если не на вообще формальных условиях. А после окончания работ и наших программ Вам и достанутся все «стаканы» в полное и безраздельное владение. Дело может выгореть! — и протянул свою руку трактирщику для пожатия. Дрожь мира от рукопожатия разбежалась по людям, как круги по воде. Апокалипсис обиженно шмыгнул носом и побежал облегчиться за угол, чтоб не опозориться.

Уже поздним вечером, нализавшись с внуком по скалам в горах, накатав его, совместно с Эпроновцами, на парашюте с отвесных скал в море, наплававшись и нагонявшись друг за другом сначала на водных скутерах, потом на водных лыжах,

а потом ещё и на банане за глиссером, уложив уснувшего прямо за столом от избытка впечатлений и возбуждения мальчика в кровать, прохромал усталый старый пират к неприметной дверце в стене трактира «Принцесса» — так бывает, когда камень упал в воду, и в сторону расходятся круги по воде, в центре, в месте падения камня, обычно бывает спокойней, чем вокруг.

Включил свет, спустился под трактир сначала в сырный погреб, отобрал сыры на утро, потом ниже, в винный, выбрал три бутылки «для своих» и полтора десятка «для постояльцев», загрузил всё это в транспортный лифт и вручную поднял на кухню трактира.

Потом воровато оглянулся, откинул в сторону дверцу одного из шкафов в ряду таких же других, схватился за штормтрап и съехал на тридцать метров вниз, в подводную пещеру.

Где вдоль противоположных стен стояли две подводных лодки.

Справа маленькая, девятиметровая микроподлодка проекта «салака», замаскированная мачтой, фальшбортами, сланями, релингами, леерами и фальшивым капитанским мостиком над рубкой под обычную парусную яхту, практически военный батискаф на двоих; и большая, шестидесятиметровая, экспериментальная, проекта шестьсот семнадцать, парогазотурбинная, старинная, ещё середины прошлого века слева.

И если малявка с гордым названием «Суверенитет» была полностью боеспособна и готова к выходу в море, то большая, раритет с надписью «Чёрный Принц», всё ещё находилась в многолетнем восстановлении и переделке.

Правда, теперь старый пират был уверен, что проект будет завершён. Точно завершён, ведь по-

следняя часть заказанного, со всей необходимой автоматикой, уже на таможне.

Воспоминание о таможне заставило Валерия Венедиктовича ехидно ухмыльнуться: «Да-да, доченька, да-да, принцесска, просыпается в тебе папкино, пиратское, ведь как учуяла двойное назначение!»

Вот про бурильное ничего не скажу, не знаю, но зато второе, боевое — оно точно есть, и именно оно-то мне и нужно!». И ещё раз окинул взглядом обводы «Чёрного Принца», вспоминая и представляя, что и где нужно приварить, чтобы издалека профиль подлодки напоминал силуэт любимого погибшего фрегата.

И как переделать рубку под надстройку. И как разместить шахты под телескопические мачты, чтобы, в случае необходимости, можно было и паруса поднять. Хотя бы для видимости.

Воспоминание о погибшем «Чёрном Принце» заставили трактирщика дохромать до сейфовой дверцы у стены, набрать четыре шифра, отвернуть два из трёх штурвалов, повторить колдовство с цифрами и штурвалами, а потом ещё раз — открылся тайник.

В скале в неглубокой нише стоял старый сейфовый сундучок с безжалостно срезанной дверцей. Пират пошарил рукой на самом дне, достал скудную горсть тускло блеснувших золотых фунтов, небрежно ссыпал в карман: «надо будет на обратном пути насыпать в тех квадратах, где они ещё не искали, может ещё на годик удержим на привязи дойную корову».

Закрыв сейф и похромал к «Суверенитету».

Сегодня у него большой день.

То, что он планировал сделать в течение ближайших полутора месяцев, чудесным образом раз-

решилось вообще за день. Да ещё и у дочки удалось внука выщиганить.

Так что не будем портить этот день отказом от давно запланированного. Тем более, что и партнёры, и информаторы — Павло и Ваня, Пью и Джон — не подвели.

Старикам свойственна бессонница. А от бессонницы каждый выдумывает своё лекарство, своё средство борьбы с думами, воспоминаниями, недо-отболевшими страстями.

Как будто сам, как будто щекотка усов Мира под мышками ни при чём.

Особенно, если не задумываться о смысле и весе слов, сказанных в случайном разговоре, не оценивать степень собственной везучести в делах по вероятности вмешательства высших сил, не задаваться вопросом, почему именно сейчас судьба играет на твоей стороне. Сейчас он прохромает по сланям палубы «Суверенитета», опустит на корме подвесной моторчик, выкрутит из шахты позади рубки телескопическую мачту, задраит кокпит, запустит на аккумуляторах электродвигатель, поднырнёт под водную подушку сифона выхода из пещеры, вынырнет возле горы Таврос, поднимет мачту на полную, чтоб парус из тумана показался, подтвердит давно заявленный пограничникам выход парусника «Суверенитет» на ночную рыбалку, запустит подвесной моторчик дырчать и создавать видимость причины движения, выйдет из бухты бобо-Клёва, заглушит двигатель, развернёт парус и лихо скользнёт на антикрыле мимо всех наблюдателей по поверхности моря в сторону Майорских скал. А там опустит мачту, опять задраит рубку кокпита и поднырнув всего на полметра-метр, экономным ходом на аккумуляторах проползёт к Артемиде.

Там сегодня ночью Заморыши будут или продавать, или передавать своё наступательное оружие «Навозу».

Он должен подойти заранее, подойти и опустить на грунт единственный пока у него, первый и экспериментальный «стакан». Грубо говоря, подводную картечную.

Только набитую — опять нервное дёрганье щекой, зачесалась левая клешня, заныла левая нога — не ВОГ-ами, а просто трубами. Бурильными трубами с гидрореактивными двигателями и кумулятивными головками. Нам ведь не надо, чтобы оно взрывалось, нам ведь надо, чтобы оно неожиданно, быстро и совершенно гарантированно затонуло, легло на грунт, верно?

Глубины там от тридцати до пятидесяти, в лёгком водолазном достижимые, груз извлекаем, а если в самое днище сухогруза, прямо вокруг киля с обеих сторон, пропалив днище кумулятивом, воткнётся хотя бы несколько десятков двух-трёх-метровых труб, пробьёт это всё до сухих объёмов трюма...

И главное, что наверху никто ничего не заметит, пока не станет слишком поздно!

Он ещё не знает, какими дьявольскими глазами будет наблюдать на экранах «Суверенитета» Валерий Венедиктович Кидушкин, безжалостный Билли Кид, удачливый и нахальный одессит Беня Пушкин, расчётливый, вдумчивый и быстрый, как змея, Бен Ганн, кровавый псих Уильям Флинт-Летучий потопление сразу двух сцепленных между собой для перегрузки судов, сухогруза Заморышей и боевого фрегата Полуостровных, как счастливо он будет хохотать и повторять многообразие надувных спасательных плотиков, скрытых туманной взвесью над поверхностью воды от любого

взгляда «вот вам, извращенцы-эксгибиционисты, попугайте теперь, неудачники, хоть кого-то своим голым задом, вот! вот!», — это ещё только будет.

И золото рассыплет, и даже придумает, как подсказать, где искать.

И утром будет свеж и бодр, и никто не заподозрит, что вместо отдыха с умаявшимся внуком старый дед всю ночь не спал.

И обратно вернётся, притянув целый бредень отборнейшей крупной кефали, и ещё в следующем году весь рыбный порт будет поминать удачную ночную рыбалку «Суверенитета».

Но старый трактирщик, счастливый дед, безжалостный пират и несчастный капитан утонувшего фрегата уже точно знает, что это будет.

Он уже поймал кураж, драйв судьбы, тот самый ополченческий драйв щекотки подмышками, который и восемь лет назад позволял куцым ротам ополчей громить в хвост и гриву вооружённые до зубов батальоны и полки оккупантов, и считать, что если за десяток врагов пал хоть один наш боец, то это у нас предательство и очень сильные потери...

II. Харон

Через две недели после легендарного улова кефали.

Посвящается Олегу Игоревичу Дивову.

Спасибо. Я, конечно, строптивый ученик.

Вслушаю, но сделаю по-своему.

Иван Евгеньич опять проснулся ни свет ни заря от тарактения парового двигателя. За бортом сложившего крылья парусов «Перевозчика» скользили в рассветном сумраке высокие стены каналов и шлюзов Полуостровной Олигархии, разделявшие области и районы с городами и сёлами, ветряными мельницами и водяными насосами, осу-

шенными болотами и насаженными лесами, бесконечными полями и бескрайними солончаковыми степями — всё то, что Империя сотворила с прежде болезнетворным побережьем Меотидского моря, задолго до этого называвшегося не иначе, чем малярийным Меотидским болотом.

А шкипер — владелец и единственный бесменный капитан «Перевозчика» — разминал свои скрученные кессонной болезнью суставы и, особенно, растрепроклятое правое колено, поймавшее осколок ещё восемь лет назад.

Уж очень не хотелось доставать из шкафа трость или, того хуже, костыль: слишком многим в Олигархии была знакома фигура одноногого Джона Сильвера, слишком велика опасность, что безбашенного командира абордажников «Испаньолы» узнают в преуспевающем дельце-контрабандисте.

Зубы скрипели от плохо сдерживаемой боли, руки привычно выполняли больную, не приятную, но необходимую рутинную работу, а в голове крутились обрывки вчерашнего вечера, та речь, которую он произнёс перед ушедшими сегодня в ночь пассажирами. И вроде бы всё нормально, всё хорошо, даже заранее на Бене Ганне испытал, и тот ничего плохого не сказал, а он умеет одним словом припечатать, и нрав у него не дай Боже, но всё же...

Всё же Джону Сильверу было не по себе. Ведь это не он уходил в ночь, без оружия, без вещей, без груза, даже без снаряжения — не считать же таким маску-ласты-трубку, — а эти молодые и не очень парни.

А он оставался. Да, на территории врага, но ведь и образ у него соответствующий, контрабандист. Но с ним была его команда, его судно, всё то, что он заготовил и просчитал-продумал,

а они... Они уходили по одному, и действовать им в одиночку. Да, они — спецы, их готовили, они и так тысячу раз проверены и мотивированы, и всех их он узнал, он видел их в таверне Бена Ганна, то есть ядрёные и засекреченные по самое немогу, но постоянно казалось, если он скажет что-то не то, или, не дай Бог, не скажет что-то важное, то...

Да и не ответственности за их жизни или задание боялся Иван Евгеньевич, а просто по-человечески очень за них переживал. И завидовал. Чертовски завидовал — ведь это они теперь будут лицом к лицу с врагом, это им предстоит сделать жизнь врага адом, это они будут для гадов демонами преисподней, а он...

А он сейчас разомнёт это чёртово колено, оденется в попугайский наряд преуспевающего бизнесмена и пойдёт на мостик. Через четверть склянки, максимум, через час, его должны встретить: и агрессивная тероборона, и подозрительные сбудженцы, и показушно-доброжелательные торговцы в мундирах.

И он опять будет торговаться, нахваливать свой товар, сбивать цену на чужой товар, шутить и смеяться чужим шуткам, с абсолютно серьёзным лицом произносить по глубокому секрету абсолютную чушь, задавать наводящие вопросы и выуживать из уклончивых ответов зёрна истины, так интересующей разведку Острова.

И даже даст уговорить себя опять пойти в кабак, и напьётся вместе с «уважаемыми партнёрами», и даже чуть-чуть поскандалит, и в этот раз — не забыть только проверить запасы сонного зелья в распылителях да смазать все элементы шлюзовых ворот герметичного третьего трюма, что сотворил по старой памяти рукастый Израэль

Хэндс — даст себя уговорить взять «немножко безобидных беженцев до Острова», мужчин и женщин призывного возраста с хорошо накачанными мускулами и остекленелым взглядом закоренелых убийц...

Он будет прилежно и старательно играть свою роль по заранее согласованному сценарию, но, Боже, каким же дерьмом он сам себя чувствует при этом!

Как же он завидуем пацанам — да все они пацаны по сравнению с ним, хотя бы по возрасту, — которые сегодня в ночь покинули борт его «Перевозчика»...

Он не знает, и никогда не узнает, что в этот же час, в эти же минуты самый старый и опытный из Эпроновцев, тот самый большерукий лысый и краснолицый, помогая одноногому Валерию Венедиктовичу накачивать насосом с велоприводом в цистерну под крышей воду, натёкшую за ночь из ручьёв и капельных фонтанов в каменный бассейн рядом с «Принцессой», несмело поинтересуется:

— Простите, хозяин, я бы хотел узнать Ваше мнение. Я про недавнего Вашего гостя, как его, Серебряков Иван Евгеньевич. Как я понял, Вы достаточно давно и очень неплохо его знаете — и приналёг на педали своего привода.

— И что... Вас... интересует? — толстому одноногому трактирщику эти утренние упражнения давались тяжело не только из-за возраста.

— Видите ли... Он выполняет некоторые достаточно деликатные поручения флота. Не только здесь, но и с той стороны линии фронта. Причём нашему флоту сей контакт достался по наследству

от вашего. Насколько в нём можно быть уверенным?

Трактирщик, вставший с велосипеда, нервно дёрнувшийся и недобро глянувший на собеседника при словах «сей контакт», вздохнул с облегчением.

— Я ему доверяю как себе. Вы ведь знаете, любовью человек уверен в себе, пока жизнь не переубедит его в этом. Кого-то страхом и трусостью, кого-то горем и озлоблением, то есть не разочаровываться в себе — удел глупцов и тупиц, но до тех пор, пока судьба не выкинет уж совсем неожиданный фортель... Так и Ваня. Я в нём уверен, я могу на него положиться, как на себя. Пока он не переубедил меня в обратном.

— Мы несколько не о том. Видите ли, у каждого из нас есть точки давления, болевые точки. У Вас, как я знаю, дочь и внук. У других — другие. А вот у Ивана Евгеньевича их вроде бы как и нет. Не смогут ли наши противники с той стороны найти такую точку? Даже теоретически? Есть ли хоть что-то, что может заставить Джона Сильвера нарушить приказ? Скажем так, привезти к нам с той стороны кого-то или что-то не предусмотренное планами?

Услышав «Джона Сильвера» трактирщик вдруг побледнел, а глаза его загорелись, правда, в пред-рассветных сумерках всё это осталось незамеченным.

— Не предусмотренное планами, говорите? Нет болевых точек, говорите? Плохо же вы читали личное дело Вани! — Валерий Венедиктович, на шарив по карманам кисет, принялся, сопя, усердно набивать трубку.

— И?.. — Большерукий краснолицый ещё не устал, но уже разогрелся, наяривал в полную силу.

— Вот подумайте сами. Учитель физики из университета, даже со степенью. Подающий большие надежды молодой учёный, специалист по процессам на стыке газо-жидкостных сред — а с плотностью атмосферы Вы сами знаете, что у нас творится; после того, как Предтечи на орбите здорово повоевали, до сих пор ничего не летает, даже птички. Счастливый сын, муж и отец двоих прекрасных дочурок. И вдруг становится командиром абордажной команды «Испаньолы», «испанского танца». Заодно подумайте, почему в «чёрной» эскадре, где «Чёрный Пёс», «Чёрный Принц», «Чёрный Морж» одно судно вдруг не «чёрное», а просто «Испаньола». Дьявол-то ведь порылся в мелочах. Вам известно, почему так?

— Да, там есть сведения, прямо в девятиэтажку полный пакет «Града».

— Да, как раз в тот момент, когда он с утра за водой вышел, в спящих! А что такое «испанский воротник»? Вы знаете? Нет, не в том, доверенном значении, не гитара вокруг шеи, а в нашем? Ничего, что «испанский воротник» от «Испаньолы», что, если бы смогли доказать, Ваню точно тотчас объявили бы преступником против человечества? Что, вдумайтесь, сорок человек абордажной команды «Испаньолы» неоднократно брали большие десантные корабли, где только десанта батальон живой силы! И сколько нациков, связанных одной цепью за шею, ухнули в воды Меотидского моря вслед за своей техникой, знает только Бог и совесть Джона Сильвера? Это Вы называете «нет болевых точек»? Или весь Ваня и есть одна болевая точка?

— Я знаю Ваню как штурмана, уже после того, как «Испаньола» таранила флагманский линкор Полуостровных и взорвала свои крьюит-камеры.

Мы тогда выловили не всех, не всех всплывших с «Испаньолы» и совсем не всех с вражьего флагмана, просто у нас и так был большой перегруз и полный цейтнот. Да и выживших среди всплывших немного было.

— Вот и ходил Ваня после того под моей командой штурманом, и не было у меня лучшего штурмана, а почему? Потому что Ваня всегда, везде и всюду учитывал дрейф! И ветровой дрейф, и дрейф течений, и дрейф инерции, и дрейф в душах людей с нашей и той стороны. Рассчитывал его скрупулёзно и точно. И использовал его в собственных, наших общих целях.

— А почему у него это получается, а у других нет? Да он как сжатая пружина всё время. И если, не дай Бог, случится что-то, что позволит ему почувствовать себя свободным от обещаний и обязательств, я очень не позавидую всем тем, кто из врагов окажется рядом с ним. Лучше оказаться в эпицентре взрыва ядерной бомбы, смерть будет не такая мучительная и болезненная.

— Привезти непредусмотренное? Скажу честно, я очень не завидую тем, кого он повезёт с той стороны. У него судно называется «Перевозчик». А назовите-ка мне древнего мифического перевозчика, в честь которого и было названо это судно?

— М-м-м-м... Харон?

— Верно! Это я уговорил его не называть корабль «Хароном», уж очень было бы говорящее имя. «Перевозчик» нейтральнее. А почему «Харон» — понимаете?

— М-м-м-м, нет!

— Потому что Харон обратно никого не привозит! Все перевозки — в один конец! **■**

(Продолжение следует)

Вирус образованности

(предостережение словеснику)



Григорий Неделько

Писатель, фрилансер. Окончил факультет журналистики МГУ. Работал журналистом в СМИ («Аргументы и факты», «Российская газета», «За Родину!», «Московский университет»). Выпустил две книги в издательстве «Феникс». Публиковался в периодических изданиях («Мир фантастики», «Реальность фантастики», «Шалтай-Болтай», «Уральский следопыт», «Поддень», «Фанданго» и многих других) и различных сборниках. Опубликовал романы и несколько сборников произведений в различных сетевых издательствах. Выпустил сборники рассказов и миниатюр по системе «печать по требованию». Многие рассказы автора были озвучены и доступны в сети для прослушивания. Живёт в городе Москве.

PreS. Ввиду сложившихся серьёзных обстоятельств, которые и опишу далее, нижеяйше прошу ознакомиться с моим посланием как можно раньше.

Здравствуйте, уважаемый N!

В наше крайне неппростое время, когда любой инакоговорящий и инакомыслящий может быть с лёгкостью деструктурирован, всё-таки отправляю Вам очередное телепатическое письмо. В нём хочу не только поблагодарить за слова, которыми Вы, несмотря ни на что, продолжаете меня снабжать, и попросить новых знаний, но и, помимо прочего, озвучить необходимые предостережения.

Дело же вот в чём: с недавних пор за моим сознанием началась слежка. Могу ошибаться, но связываю это с лексиконом, возросшим благодаря Вам неизмеримым образом. Впрочем, всё не так просто...

Несомненно, слова, что я покупаю у Вас по весьма приемлемой цене, вполне обоснованно покажутся служителям власти ненужными и опасными. Однако я, как настоящий хай-энд-сапиенс, не мыслю жизни без живого и обширного лексического запаса. Я даже состою в оппозиционной, если не сказать реакционной, партии «За свободу слова!», борящуюся за права речи, мысли и письма в чересчур быстро развивающемся мире. И тем не менее, обращаясь к Вам, пусть себе во вред, постараюсь использовать достаточное количество единиц панроссийского языка. Хотя бы как дань уважения к Вашему трудному, рискованному занятию и поскольку современная грамота (разговорная, письменная, деловая...) вызывает у меня острый приступ негодования, разочарования и изжоги.

Известно, что Словарная полиция способна просканировать любой разум при помощи новейших достижений техники и науки, вроде имплантированного телесканера. Поэтому зашифрую данное

письмо на всех возможных каналах и пошлю по частям, вразнобой, на неосновной Ваш адрес.

Ситуация у меня сложилась чрезвычайно неблагоприятная. Недавно, как Вы наверняка знаете, был подписан закон о скорейшем всеобщем осуждении словарных средств, который я, будучи работником экрана и клавиатуры, вынужден соблюдать особенно рьяно, чтобы не попасться на глаза карающим структурам. Мало этого, ещё и X, мой коллега, сосед и бывший друг, написал на меня донос. В одном из предыдущих писем я подробно изобразил собственное недовольство, и более того — ярость, вызванную принимаемыми в последнее время законами. Просто не осталось сил терпеть все эти циркулирующие в большинстве общества сухие фразы, постоянные неологизмы, заимствования, коротенькие предложения, нецензурщину, сленг, косноязычие и слова-паразиты: «легендарные», «гениальные», «на самом деле», «истории» — и иже с ними! Люди тупеют и отупляются, и становятся сами себе врагами, палачами, предателями!

Конечно, ум и его сопутствующие чуть ли не превзошли действие и проникли всюду: в управление, наказание, развлечение, спорт, досуг... Телегонки, мыслевикторины, ментопытки, прокачка сознания и прочее, прочее. Разум пытается главенствовать над телом. Однако при всей своей мощи, свободы изъяслению мыслей категорически не хватает. И точно бы нет тому исхода!..

Пишу столь подробно, дабы Вы ясно представляли, что именно подвигло разумного человека прибегнуть к в высшей степени радикальным мерам. Кроме того, в случае возникновения у меня ещё более серьёзных проблем — а сложность ситуации очевиднее некуда! — это письмо может послужить пу-

скай слабым, но оправданием в глазах представителей Официального Суда Линча.

Итак, мне пришлось сделать многие из приобретённых у Вас и полученных иным образом слов общедоступными. (Повторюсь: нет возможности далее выносить творящееся вокруг!)

Однажды, воспользовавшись служебным пропуском по благовидной причине — мне якобы требовалось загрузить чисто техническую информацию в один из отделов Главного компьютера Города, — я подсоединился к центральному процессору. Работая писателем вот уже пару веков, я заслужил отличную репутацию и многие привилегии. Но если бы Вы только знали, насколько опостылело создавать и публиковать лишь разного рода документацию и прочую бюрократию! Отчасти и потому решил я подарить людям истинное, подлинное Слово. Чётко понимаю, что далеко не все и отнюдь не сразу примут граничащее с революционным бунтом самопожертвование, однако убеждён, что в будущем описываемые действия отзовутся наилучшим образом.

Что же я сделал. Всё очень просто: перегрузив на мгновение память и процессор Главного компьютера огромным объёмом никогда не существовавших, заготовленных заранее слов, забил в базу данных несколько десятков тысяч слов «по забытых» из нескольких десятков языков, на территории Земного содружества почитающихся «умершими». А после — открыл к указанной информации доступ всякому желающему.

Тут Вы воскликнете: что же ты натворил, безумец! И будете тысячу раз правы. Я и сам не сразу осознал, что сделал, прежде чем последствия, вначале микроскопические, но с течением времени всё более ощутимые, не вторглись в мою жизнь. Да и не мою одну,

конечно, — жизнь целого многомиллиардного народа, а не только отдельного города.

Вы наверняка замечали новые, а вернее будет сказать, старые слова, то и дело появляющиеся в вездесущей рекламе, опостылевших документах и практически исчезнувшем с лица планеты настоящем творчестве. Сложные определения и причастия на баннерах, «дражайший» и «милейший» в передачах и трансляциях, нетехническую лексику в потихоньку возрождающихся литературных произведениях... Короче говоря, бессчётные и, казалось бы, неуместные единицы речи в различнейших областях. Так вот, всё это моих рук и мыслей дело.

Теперь-то картина происходящего ясна мне в полной мере — или хочется в это верить. Но, поймите, уважаемый N, тогда мной правила злость.

... Что ж, сделав своё «чёрное» дело, я закрыл и зашифровал все каналы, выполнил работу, для которой будто бы пришёл, и удалился.

Бедные госструктуры! Как же они силились понять, кто запустил вирус образованности в годами выглядевшие предельно защищёнными каналы! И народное правительство, наверняка оно было вне себя!.. Ну что ж, вот его гнев, возможно, и добрался до Вашего покорного слуги.

Что бы ни послужило причиной моих бедствий: словарный запас, кой я при общении с разными людьми всячески стараюсь контролировать, либо, быть может, выдуманный, высосанный из пальца донос X... или, не исключено, моё членство в партии «За свободу слова!», а возможно, и просчёт в описанных только что безумно рискованных действиях... Словом, мной заинтересовалось следствие.

Началось всё с «банального»: «Мы зададим Вам пару вопросов», а завершилось тотальной слежкой

и дистанционным прочёсыванием разума и психики. Вернее, не завершилось — продолжается... И я мыслю правду, ведь подобное нельзя не заметить, особенно если ты эмпато-телепатическая личность. Не исключено, что где-то в верхах уже, без лишних сомнений, подмахнули нематериальный приказ о моём безоговорочном стирании.

Вот почему я пишу Вам. Да, вокруг полным-полно людей нехороших, злых и завистливых — но верю, что не меньше и правильных, честных, добрых. Надеюсь, что передаваемые знания не повредят Вам. Как успел выяснить из нашего ментального общения, Вы человек искренний и борющийся за правду. Потому и вверяю с чистым сердцем собственную судьбу в Ваши руки и голову.

От ошибки же никто не застрахован. В любом случае, где бы ни всплыло позже это письмо — а оно обязательно всплывёт, будьте уверены, — последствия, вызванные причиной его написания, ИМ вряд ли удастся так уж просто нивелировать. По крайней мере, в ближайшее время. Мы ещё поглядим, кто победит в этой новейшей войне!..

*Остаюсь искренне Ваш
технический каллиграф первой ступени
Л. Н. Т.*

P. S. Если совсем прижмёт, попытаюсь сменить место жительства, внешность, голос, образ мыслей и т. д. Так что, думаю, Вам не имеет смысла и даже рискованно связываться со мной. Существующий канал закрою, а когда создам другой, напишу сам. Надеюсь, Вы поддержите моё смелое начинание, хотя сознаю, что, ввиду обстоятельств, риск для Вас колоссален. Высылать свежие слова можно, тем временем, на прежний пато-адрес; оплату гарантирую. Viva Grammata! ☒

(Продолжение; начало в № 12 за 2022 год)

Тема подвига в произведениях А. и Б. Стругацких



Сергей Калабухин

Родился в 1958 году в городе Коломне Московской области, где и проживает до сих пор. Публиковался в газетах, журналах и интернет-изданиях России, Белоруссии, Украины, США, Англии, Канады, Австралии и Финляндии. Автор двенадцати книг. Член Союза писателей России. Награждён Дипломом СП России «За сохранение литературных традиций и активную работу по пропаганде исторического и культурного наследия древнего города Коломны», медалью СП России «Иван Бунин», медалью «И. И. Лажечников» и другими наградами. Лауреат Третьего всероссийского фестиваля «Господин Ветер» в номинации «проза» (2012 г.), лауреат литературного конкурса «Звёздное перо» имени Георгия Кольцова (2017 г.).

«Стажёры»

Последняя книга трилогии, как я сказал в начале этой статьи, знаменует уход Аркадия и Бориса Стругацких от научной фантастики в область фантастики социальной. Братья, к сожалению, не смогли совместить оба жанра в одном произведении, из-за чего повесть «Стажёры», на мой взгляд, получилась гораздо хуже двух предыдущих. Научно-фантастическая составляющая в ней просто задавлена социальной, но и социальная при этом выглядит весьма бледно и прямолинейно: здесь имеются прямые споры между адептами коммунизма и капитализма, а также многочисленные примеры пережитков прошлого в молодых строителях коммунизма. Возможно, каждый из авторов писал свою линию, совместить которые в единое произведение им не удалось. Очевидно, сказалось то, что повесть написана, по признанию Бориса Стругацкого, «единым духом и за один присест в мае-июне 1961-го».

Итак, на страницах повести «Стажёры» мы вновь встречаемся с Алексеем Быковым, Владимиром Юрковским и Михаилом Крутиковым. Они постарели и отправляются, по-видимому, в свой последний совместный полёт на корабле «Тахмасиб». А вот Григорию Дауге врачи запретили по состоянию здоровья покидать Землю, и он пришёл на ракетодром их проводить.

«Никуда мне не хочется, подумал он. Совсем никуда мне не хочется. Тяжело как... Вот не думал, что будет так тяжело. Ведь не случилось ничего нового или неожиданного. Всё давно известно и продумано. И заблаговременно пережить потихоньку, потому что кому хочется выгля-

деть слабым? И вообще всё очень справедливо и честно. Пятьдесят два года от роду. Четыре лучевых удара. Поношенное сердце. Никуда не годные нервы. Кровь и та не своя. Поэтому бракуют, никуда не берут. А Володьку Юрковского вот берут. А тебе говорят: «Григорий Иоганнович, довольно есть, что дают, и спать, где положат. Пора тебе, говорят, Григорий Иоганнович, молодых поучить».

Но и Владимир Юрковский уже далеко не красавец, но по-прежнему — пижон.

«Дауге взглянул на него и отвёл глаза. Не хотелось смотреть на Юрковского — на его уверенное рыхловатое лицо с брюзгливо отвисшей нижней губой, на тяжёлый портфель с монограммой, на роскошный костюм из редкостного стереосинтетика. Лучше уж было глядеть в высокое прозрачное небо, чистое, синее, без единого облачка, даже без птиц — над аэродромом их разгоняли ультразвуковыми сиренами.

Юрковский томно сказал:

— В стратоплане спрошу бутылочку эссенуков и выкушаю...».

Повесть называется «Стажёры», но никаких стажёров в ней нет. Есть юный восемнадцатилетний вакуум-сварщик Юра Бородин, которого вопреки желанию Юрковского Быков в нарушение инструкций берёт на борт «Тахмасиба» и оформляет стажёром, чтобы помочь хорошему парню добраться до места будущей работы на спутнике Сатурна Рее. Но Юре фактически не на кого стажироваться на борту фотонной ракеты, и по указанию Быкова он с большой неохотой штудирует учебники по своей специальности. Чтобы оправдать название соавторы ввели в текст повести несколько, мягко говоря, пафосных фраз:

«— Стажёр стажёру рознь, — возразил Юрковский. — Ты тоже стажёр, и я стажёр. Мы все стажёры на службе у будущего. Старые стажёры и молодые стажёры. Мы стажируемся всю жизнь, каждый по-своему. А когда мы умираем, потомки оценивают нашу работу и выдают диплом на вечное существование.

— Или не выдают, — задумчиво сказал Быков...».

Это поразительно, как соавторы изменили образ Быкова в данной повести. Но без этого у них не получилось бы убить Юрковского. Ранее Алексей Быков не стал бы нарушать законы, инструкции и правила, а теперь на протест Юрковского по поводу взятия на борт корабля Юры Бородина и оформления того задним числом стажёром спокойно заявляет нечто для него невероятное:

«— Это незаконно, Алексей, — негромко сказал Юрковский.

Быков вернулся к столу и сел.

— Если бы ты знал, Владимир, — сказал он, — без скольких законов я могу обойтись в пространстве. И без скольких законов нам придётся обойтись в этом рейсе».

Так что же это за рейс?

«Юра уже знал, что такое спецрейс 17. Кое-где в огромной сети космических поселений, охватившей всю Солнечную систему, происходило неладное, и Международное управление космических сообщений решило покончить с этим раз и, по возможности, навсегда. Юрковский был генеральным инспектором МУКСа и имел, по видимому, неограниченные полномочия. Он обладал правом понижать в должности, давать выговоры, разносить, снимать, смещать, назначать, даже, кажется, применять силу и, судя по все-

му, был намерен делать всё это. Более того, Юрковский намеревался падать на виновных как снег на голову, и поэтому спецрейс 17 был совершенно секретным. Из обрывков разговоров и из того, что Юрковский зачитывал вслух, следовало, что фотонный планетолёт «Тахмасиб» после кратковременной остановки у Марса пройдёт через пояс астероидов, задержится в системе Сатурна, затем оверсаном выйдет к Юпитеру и опять-таки через пояс астероидов вернётся на Землю. Над какими именно небесными телами нависла грозная тень генерального инспектора, Юра так и не понял».

Как видите, у авторов было обширное поле деятельности в сфере научной фантастики, как же они воспользовались такой прекрасной возможностью? Бездарно, как говорится, слили.

Итак, первая остановка на Марсе. Здесь летающие пиявки нападают на людей. Учёные предполагают, что они делают это, потому что когда-то на Марсе обитала «раса двуногих прямоходящих», а может и сейчас где-то в пустотах под землёй или в пустыне остались её потомки. Что же делают земляне, чтобы разрешить эту загадку? Ничего! Для них это не загадка, а проблема.

«Товарищи, как вам известно, за последние недели летающие пиявки активизировались. С позавчерашнего дня началось уже совершенное безобразие. Пиявки стали нападать днём. К счастью, обошлось без жертв, но ряд начальников групп и участков потребовал решительных мер. Я хочу подчеркнуть, товарищи, что проблема пиявок — старая проблема. Всем нам они надоели. Спорим мы о них ненормально много, иногда даже ссоримся, полевым группам эти твари, видимо, очень мешают, и вообще

пора наконец принять о них, о пиявках то есть, какое-то окончательное решение. Коротко говоря, у нас определились два мнения по этому вопросу. Первое — немедленная облава и усиленное уничтожение пиявок. Второе — продолжение политики пассивной обороны, как паллиатив, вплоть до того времени, когда колония достаточно окрепнет».

Какой вариант выберут земляне, гадать не приходится — ради второго собирать совещание нет необходимости.

К тому же, соавторы смогут весьма красочно изобразить свой вариант земной охоты на волков на Марсе.

«И тем не менее облаву провести необходимо. Вот некоторые статистические данные. За тридцать лет пребывания человека на Марсе летающие пиявки совершили более полутора тысяч зарегистрированных нападений на людей. Три человека было убито, двенадцать искалечено. Население системы Тёплый Сырт составляет тысячу двести человек, из них восемьсот человек постоянно работают в поле и, следовательно, перманентно находятся под угрозой нападения. До четверти учёных вынуждены нести сторожевую службу в ущерб государственным и личным научным планам. Мало того. Помимо морального ущерба пиявки наносят весьма значительный материальный ущерб. Только за последние несколько недель и только у ареологов они непоправимо разрушили пять уникальных установок и вывели из строя двадцать восемь ценных приборов. Представляется очевидным, что дальше так продолжаться не может. Пиявки ставят под угрозу всю научную работу системы Тёплый Сырт».

Готовя облаву на пиявок, земляне вдруг обнаруживают на развалинах Старой Базы некое растение, цветущее раз в десять лет.

«— Интересно, — сказала Наташа. — Значит, можно подсчитать, сколько колючке лет... Раз... Два... Три... Четыре...

Она остановилась и посмотрела на Феликса.

— Тут восемь ободков, — сказала она неуверенно.

— Да, — сказал Феликс. — Восемь. Цветок — девятый. Этой трещине в цементе восемьдесят земных лет.

— Не понимаю, — сказала Наташа и вдруг поняла. — Значит, это не наша база? — сказала она шёпотом.

— Не наша, — сказал Феликс и выпрямился.

— Вы об этом знали! — сказала Наташа.

— Да, мы об этом знаем, — сказал Феликс. — Это здание строили не люди. Это не цемент. Это не просто холм. И пиявки не зря нападают на двуногих прямостоящих».

Позвольте ещё одну цитату:

«Кабинет директора системы Тёплый Сырт был набит до отказа. Директор вытирал лысину платком и ошалело мотал головой. Ареолог Ливанов, утратив сдержанность и корректность, орал, надсаживаясь, стараясь перекрыть шум:

— Это просто уму непостижимо! Тёплый Сырт существует шесть лет. За шесть лет не разобрались, что здесь наше и что не наше. Никому и в голову не пришло поинтересоваться Старой Базой!..».

Я привёл две цитаты. В первой авторы пишут, что земляне давно знают, что Старую Базу построили не люди, а во второй, что не знают. Один из соавторов, очевидно, писал научно-

фантастические страницы повести, другой — социальные, одного интересовали пришельцы и пиявки, другого — организационный бардак, неистребимый даже в наступающем коммунистическом обществе. Результат подобного сотрудничества удручает. Становится ясно, что именно судьба Владимира Юрковского являлась для соавторов приоритетом, а он на Марсе проездом, поэтому все научно-фантастические завязки соавторы резко оборвали: пиявок тупо истребили, с базой пришельцев разбираться некому — у всех землян и так имеются свои конкретные научные и производственные планы, которые вдобавок нарушил ещё и прилетевший Юрковский. Кстати, Юрковский полностью одобрил истребление пиявок и даже сам принял в этом непосредственное участие.

Итак, уже первая остановка «Тахмасиба» у Марса демонстрирует читателю, что научная фантастика в повести «Стажёры» если и не закончилась, то резко отошла на задний план. Почему я считаю, что главным для соавторов становится судьба Владимира Юрковского? Потому что с первых страниц повести Стругацкие прямо намекают на это, а в завершающей сцене истребления летающих пиявок на Марсе уже ясно показывают, каким будет финал.

Первый намёк — переживания Григория Дауге, которому по состоянию здоровья запретили заниматься любимым делом. И Юрковский, старинный друг и соратник Дауге, у которого тоже имеются проблемы со здоровьем, понимает, что он, возможно, полетел в космос в последний раз. А кто такой Владимир Юрковский? Это человек ярких поступков, позёр и эгоист. Все его подвиги в прошлом, и молодёжь уже не знает его в лицо.

«В комнате за круглым столом, накрытым белой скатертью, сидели два пожилых человека. Юра остолбенел: он узнал их обоих, и это было настолько неожиданно, что на мгновение ему показалось, что он ошибся дверью. Лицом к нему, уперев в него маленькие недобрые глаза, сидел известный Быков, капитан прославленного «Тахмасиба», угрюмый и рыжий — такой, как на стереофото над столом Юриного старшего брата.

Лицо другого человека, небрежно развалившегося в лёгком плетёном кресле, породистое, длинное, с брезгливой складкой около полных губ, было тоже удивительно знакомо. Юра никак не мог вспомнить имени этого человека, но был совершенно уверен, что видел его когда-то и, может быть, даже несколько раз».

Главное — сам Юрковский осознаёт, что его слава и известность остались в прошлом.

«— Алексей, — величественно сказал Юрковский. — Наш... э-э... кадет ещё не знает, с кем имеет дело.

— Нет, я знаю, — сказал Юра. — Я вас сразу узнал.

— О! — удивился Юрковский. — Нас ещё можно узнать?».

Юрковский кокетничает, говоря «нас». В отличие от него, Быкова знают в лицо все, кто связан с космосом, потому что Быков продолжает заниматься любимым делом, а Юрковский пошёл в чиновники.

Но вернёмся к намёкам соавторов. Юрковский, видя судьбу Дауге, не мог не задуматься о собственной. Уйти такой человек, как он, должен ярко, а не в собственной постели. И устами Юры Бородина соавторы дают следующий намёк.

«— Слушайте, Джойс, — сказал Иван. — Вот русский мальчик спрашивает, что вы будете делать, когда разбогатеете?»

Некоторое время Джойс внимательно глядел на Юру.

— Ладно, — сказал он. — Я знаю, какого ответа ждёт мальчик. Поэтому спрошу я. Мальчик вырастет и станет взрослым мужчиной. Всю жизнь он будет заниматься своей... как это вы говорите... интересной работой. Но вот он состарится и не сможет больше работать. Чем тогда он будет заниматься, этот мальчик?

Юра почувствовал, что у него запылала уши. Он опустил вилку и растерянно сказал:

— Я... не знаю, я как-то не думал... — Он замолчал.

Бармен серьёзно и печально смотрел на него. Медленно ползли ужасные мгновения. Юра сказал с отчаянием:

— Я постараюсь умереть раньше, чем не смогу работать...

Брови бармена полезли на лоб, он испуганно оглянулся на Ивана. В полнейшем смятении Юра заявил:

— И вообще я считаю, что самое важное в жизни для человека — это красиво умереть!».

И вот на протяжении всей повести «Стажёры» Юрковский пытается «красиво умереть». На «Тахмасибе» ему это не позволит Быков, поэтому у «гусара» такая возможность появляется только на объектах, которые он должен проинспектировать. И первую попытку Юрковский делает уже на Марсе, приняв участие в облаве на летающих пиявок.

«Люди обступили каверну — глубокую чёрную пещеру, круто уходившую под развалины.

Перед входом, уперев руки в бока, стоял человек с карабином на шее.

— И много туда... э-э... проникло? — спрашивал он.

— Две пиявки наверняка, — отвечали из толпы. — А может быть, и больше.

— Юрковский! — сказал Жилин.

— Как же вы их... э-э... не задержали? — спросил Юрковский укоризненно.

— А они... э-э-э... не захотели задержаться, — объяснили в толпе.

Юрковский сказал пренебрежительно:

— Надо было... э-э... задержать! — Он снял карабин. — Пойду посмотрю, — сказал он.

Никто не успел и слова сказать, как он прыгнул и с неожиданной ловкостью нырнул в темноту.

Вслед за ним тенью скользнул Феликс. Юра больше не раздумывал. Он сказал: «Позвольте-ка, товарищ», — и отобрал карабин у соседа. Ошарашенный сосед не сопротивлялся.

— Ты куда? — удивился Жилин, оглядываясь с порога пещеры. Юра решительно шагнул к каверне.

— Нет-нет, — скороговоркой сказал Жилин, — тебе туда нельзя. Юра, нагнув голову, пошёл на него.

— Нельзя, я сказал! — рявкнул Жилин и толкнул его в грудь. Юра с размаху сел, подняв много пыли. В толпе захохотали.

Мимо бежали Следопыты, один за другим скрывались в пещере. Юра вскочил, он был в ярости.

— Пустите! — крикнул он. Он кинулся вперёд и налетел на Жилина, как на стену.

Жилин сказал просительно:

— Юрик, прости, но тебе туда и правда не надо. Юра молча рвался.

— Ну что ты ломишься? Ты же видишь, я тоже остался. В пещере глухо забухали выстрелы.

— Вот видишь, прекрасно обошлись без нас с тобой.

Юра стиснул зубы и отошёл. Он молча сунул карабин опомнившемуся загонщику и понуро остановился в толпе. Ему казалось, что все на него смотрят. «Срам-то, срам какой, — думал он. — Только что уши не надрали. Ну пусть бы один на один — в конце концов, Жилин это Жилин. Но не при всех же...»

— Да ты не беспокойся, — ласково сказал Жилин, поправляя его капюшон. — Ничего с ним не случится. Там ведь Феликс возле него, Следопыты... А я тоже сторяча решил, что пропадёт старик, и кинулся, но потом, спасибо тебе, опомнился...

Жилин говорил ещё что-то, но Юра больше не слышал ни слова. «Уж лучше бы мне надрали уши, — в отчаянии думал он. — Лучше бы публично побили по лицу. Мальчишка, сопляк, эгоист неприличный! Правильно Иван сделал, что треснул меня. Не так ещё меня надо было треснуть. — Юра даже зашипел сквозь зубы, так ему стало стыдно. — Иван вот заботился и обо мне, и о Юрковском, и он нисколько не сомневается, что и я тоже заботился о Юрковском и о нём... А я?..»

То, что Юрковский прыгнул в пещеру, я воспринял только как разрешение на геройские подвиги. Ни на секунду не подумал о том, что Юрковскому угрожает опасность. Жаждал, дурак, сразиться с пиявками и стяжать славу... Хорошо ещё, что Иван не знает».

Но геройский по мнению юного стажёра поступок Юрковского не был вызван какой-либо необходимостью, и смертельный риск, на который самоуверенный начальник обрёл людей, вынужденных немедленно последовать вслед за ним в подземелье, был абсолютно лишним.

Юрковский наверняка был ознакомлен с планом облавы и прекрасно знал, как и чем планировалось уничтожить пиявок, если те прорвутся к камерам.

«Сквозь толпу к пещере вскарабкался краулер, тащивший за собой прицеп с огромным серебристым баком.

От бака тянулся металлический шланг со странным длинным наконечником. Наконечник держал под мышкой человек на переднем сиденье.

— Здесь? — деловито осведомился человек и, не дожидаясь ответа, направил наконечник в сторону пещеры. — Подведи ещё поближе, — сказал он водителю. — А ну, ребята, посторонитесь, — сказал он в толпу. — Дальше, дальше, ещё дальше. Да отойдите же, вам говорят! — крикнул он Юре.

Он прицелился наконечником шланга в чёрный провал пещеры, но на пороге пещеры появился один из Следопытов.

— Это ещё что? — спросил он. Человек со шлангом сел.

— Ёлки-палки, — сказал он. — Что вы там делаете?

— Да это же огнемёт, ребята! — догадался кто-то в толпе. Огнемётчик озадаченно почесал где-то под капюшоном.

— Нельзя же так, — сказал он. — Надо же предупредить.

Под землёй вдруг стали стрелять так жесточно, что Юре показалось, что из пещеры полетели клочья.

— Зачем вы это затеяли? — спросил огнемётчик.

— Это Юрковский, — ответили из толпы.

— Какой Юрковский? — спросил огнемётчик. — Сын, что ли?

— Нет, пэр.

Из пещеры один за другим вышли ещё трое Следопытов. Один из них, увидев огнемёт, сказал:

— Вот хорошо. Сейчас все выйдут, и дадим.

Из пещеры выходили люди. Последними выбрались Феликс и Юрковский. Юрковский говорил запыхавшимся голосом:

— Значит, вот эта вот башня над нами должна быть чем-то вроде... э-э... водокачки. Очень... э-э... возможно! Вы молодец, Феликс. — Он увидел огнемёт и остановился. — А-а, огнемёт! Ну что ж... э-э... можно. Можете работать. — Он благосклонно покивал огнемётчику.

Огнемётчик оживился, соскочил с сиденья и подошёл к порогу пещеры, волоча за собой шланг. Толпа подалась назад. Один Юрковский остался возле огнемётчика, уперев руки в бока.

— Громовержец, а? — сказал Жилин над ухом Юры.

Огнемётчик прицелился. Юрковский вдруг взял его за руку.

— Пойдите. А собственно... э-э... зачем это нужно? Живые пиявки давно... э-э... мертвы, а мёртвые... э-э... понадобятся биологам. Не так ли?

— Зевес, — сказал Жилин. Юра только повёл плечом. Ему было стыдно».

Юра не понял слова Жилина о Юрковском. Тот осуждал поступок генерального инспектора, ведущего себя, как облачённый властью божок, которому наплевать на простых смертных. То, что позволительно юному неопытному стажёру, не должен совершать ответственный профессионал. Вопрос: зачем Юрковский подверг смертельной опасности людей? Их могли убить или покалечить пиявки, их мог сжечь живьём огнемётчик! Устами Юры соавторы отвечают на этот вопрос: жаждал совершить подвиг и стяжать славу. Правда, стажёр в этом ответе совершенно упускает вероятную смерть героя, но кто в восемнадцать лет думает о смерти? Но Юрковскому-то уже давно не восемнадцать! И ситуация совершенно не требовала от кого-либо героизма, что понимали все, кроме Юры, и что отчётливо подтверждают слова огнемётчика.

Да, героически погибнуть Юрковскому не позволили, и он, успешно изобразил из себя верховного бога-громовержца, не думающего о простых смертных. Ведь лучше быть безрассудным и храбрым богом в глазах окружающих, чем идиотом и подлецом. И для утверждения этого образа перед отлётом с Марса Юрковский распекает местное руководство, ставя им в упрёк спокойную методичную работу и соблюдение установленных правил поведения.

«Юрковский произнёс большую речь. Он сказал, что мы захлебнулись в повседневщине. Что мы слишком любим жить по расписанию, обожаем насиженные места и за тридцать лет успели создать... как это он сказал... «скучные и сложные традиции». Что у нас сгладились извилины, ведающие любознательностью, чем только и можно объяснить анекдот со Старой Базой... О том, что кругом тайны, а мы копаемся... Очень

была горячая речь — по-моему, экспромтом. Потом он похвалил нас за облаву, сказал, что приехал нас подталкивать и очень рад, что мы сами на эту облаву решились...».

Довольно странная речь для начальника-инспектора, проверяющего работу подчинённых. Она и то, как Юрковский неоправданно рискует жизнями подчинённых во время охоты на пиявок, ярко иллюстрируют тот факт, что Юрковский совершенно не подходит для такой работы, он явно не на своём месте. Но эта ситуация непрофессионализма основных персонажей неоднократно встречается в различных произведениях братьев Стругацких: можно вспомнить хотя бы пресловутого дона Румату из повести «Трудно быть богом».

Кстати говоря, Алексей Быков по воле соавторов в повести «Стажёры» тоже ведёт себя непрофессионально, нарушая правила и инструкции, и только это позволяет Владимиру Юрковскому добиться поставленной цели. То, что он ищет героической смерти, покажут последующие его поступки. Но первая попытка героической гибели Юрковскому не удалась. Но она окончательно отравила от Юрковского бортинженера Ивана Жилина. А вот для юного стажёра Владимир Юрковский стал кумиром и примером для подражания. Бородин постоянно сравнивает Быкова и Юрковского.

«Первое время Юра поражался, глядя на Быкова. На корабле работали все. Жилин ежедневно вылизывал ходовую и контрольную системы, Михаил Антонович считал и пересчитывал курс, вводил дополнительные команды на киберуправление, заканчивал большой учебник и ещё ухитрялся как-то находить время для мемуаров. Юрковский до глубокой ночи читал какие-то пухлые отчёты, получал и отправлял бесчислен-

ные радиограммы, что-то расшифровывал и зашифровывал на электромашинке. А капитан корабля Алексей Петрович Быков читал газеты и журналы. Раз в сутки он, правда, выстаивал очередную вахту. Но всё остальное время он проводил в своей каюте либо под торшером в кают-компании. Юру это шокировало. На трети сутки он не выдержал и спросил у Жилина, зачем на корабле капитан. «Для ответственности, — сказал Жилин. — Если, скажем, кто-нибудь потеряется». У Юры вытянулось лицо. Жилин засмеялся и сказал: «Капитан отвечает за всю организацию рейса. Перед рейсом у него нет ни одной свободной минуты.

«А во время рейса?» — спросил Юра. Они стояли в коридоре и не заметили, как подошёл Юрковский. «Во время рейса капитан нужен только тогда, когда случается катастрофа, — сказал он со странной усмешкой. — И тогда он нужен больше, чем кто-нибудь другой».

Но Юра не понимает пояснений ни Жилина, ни Юрковского, тем более, что последние сопровождаются «странной усмешкой». Быков кажется Юре тусклым и скучным человеком.

«— А я так не люблю скучных, — заявил Юра, разглядывая рисунок. — Можно, я его возьму? Спасибо... Я вот, Ваня, очень не люблю скучных. У них такая скучная, тошная жизнь. На работе пишут бумажки или считают на машинах, которые не они придумали, а сами придумать что-нибудь даже не пытаются. Им и в голову не приходит что-нибудь придумать. Они всё делают «как люди».

— Я понимаю тебя. Так вот. Быков любит своё дело — раз. Не мыслит себя в каком-либо другом качестве — два. И потом, ведь Алексей Петрович

работает даже тогда, когда читает журналы или дремлет в своём кресле. Ты никогда не задумывался над этим?

— Н-нет...

— Зря. Знаешь, в чём работа Быкова? Быть всегда готовым. Это очень сложная работа. Тяжёлая, изматывающая. Нужно быть Быковым, чтобы выдерживать всё это. Чтобы привыкнуть к постоянному напряжению, к состоянию непрерывной готовности. Не понимаешь?

— Не знаю... Если это действительно так...

— Но это действительно так! Он солдат космоса. Ему можно только позавидовать, Юрочка, потому что он нашёл главное в себе и в мире. Он нужен, необходим и труднозаменяем. Понимаешь?

Юра молча нерешительно кивнул. Перед ним встала осточертевшая картина: прославленный капитан в шлёпанцах и полосатых носках в позе бюргера в своём любимом кресле под торшером.

— Я знаю, тебя покорила Владимир Сергеевич. Что ж, это понятно. С одной стороны, Юрковский, который считает, что жизнь — это довольно скучная возня с довольно скучными делами и нужно пользоваться всяким случаем, чтобы разрядиться в великолепной вспышке. С другой стороны, Быков, который полагает истинную жизнь в непрерывном напряжении, не признаёт никаких случаев, потому что он готов к любому случаю, и никакой случай не будет для него неожиданностью...».

Иван Жилин давно понял сущность Владимира Юрковского, потому и назвал того на Марсе «Зевесом». Но Юра не желает ничего понимать, потому что уже окончательно выбрал себе в кумиры внешне яркого и нескучного Юрковского.

«Юра, ступая на цыпочках, положил рядом с Юрковским бювар. Бювар был роскошный, как и всё у Юрковского. В углу бювара была врезана золотая пластина с надписью: «IV Всемирный Конгресс планетологов. 20.XII.02. Конакри».

— Спасибо, кадет, — сказал Юрковский, откинулся на стуле и задумчиво посмотрел на Юру. — Вы бы сели да побеседовали со мной, стариком, — сказал он негромко. — А то через десять минут принесут радиogramмы и опять начнётся кавардак на целый день.

Юра сел. Он был безмерно счастлив».

Бородин буквально ловит каждое слово Юрковского, смотрит тому в рот.

«Юрковский кончил говорить и посмотрел на Юру с таким выражением, словно ожидал, что Юра тут же переменится к лучшему. Юра молчал. Это называлось «беседовать со стариком». Оба очень любили такие беседы. Ничего особенно нового для Юры в этих беседах, конечно, не было, но у него всегда оставалось впечатление чего-то огромного и сверкающего. Вероятно, дело было в самом обличии великого планетолога — весь он был какой-то красный с золотом».

Словом, юный «стажёр будущего» пока судит о людях по внешним, а не внутренним достоинствам. Но вернёмся к подвигам Юрковского.

«Тахмасиб» с генеральным инспектором МУКСа на борту прибывает на астероид Бамберга, на котором царят мрачные нравы капитализма. Здесь фирма «Спейс Пёрл» по добыче космического жемчуга бесчеловечно эксплуатирует наёмных рабочих, от чего те мрут, как мухи. Юрковский должен навести на Бамберге порядок. Как он это делает? Он лично высаживается с корабля на астероид, зачем-то взяв с собой бортинженера Ивана Жилина. Ко-

миссар МУКСа на Бамберге Бэла Барабаш докладывает Юрковскому обстановку:

«— Здесь не на кого опереться, — продолжал Бэла. — Это либо бандиты, либо тихая дрянь, которая мечтает только о том, чтобы набить свой карман, и ей наплевать, сдохнет она после этого или нет. Ведь у них настоящие люди сюда не идут. Отбросы, неудачники. Люмпены. У меня руки трясутся по вечерам от всего этого. Я не могу спать. Позавчера меня пригласили подписать протокол о несчастном случае. Я отказался: совершенно ясно, что человеку вспороли скафандр автогенном. Тогда этот подлец, секретарь профсоюза, сказал, что будет на меня жаловаться. Месяц назад на Бамберге появляются и в то же утро исчезают три девицы. Я иду к управляющему, и этот стервец смеётся мне в лицо: «У вас галлюцинации, мистер комиссар, вам пора вернуться к вашей жене, вам уже мерещатся девки». В конце концов в меня трижды стреляли. Да, да, я знаю, что ни один дурак не старался в меня попасть. Но мне от этого не легче. И подумать только, меня посадили сюда, чтобы охранять жизнь и здоровье этих оборотов! Да провались они все...».

И наш герой даже не раздумывает над тем, как решить проблему, возникшую на Бамберге.

«Вот что мы сейчас сделаем. Мы пойдём к управляющему, и я скажу ему несколько слов. А потом мы поговорим с рабочими. — Он встал. — Ничего, Бэла, не огорчайтесь. Не вы первый. У меня эта Бамберга тоже вот здесь сидит.

Бэла озабоченно сказал:

— Только нужно взять с собой несколько наших. Может случиться драка. Управляющий здесь подкармливает целую шайку гангстеров.

— Каких наших? — спросил Юрковский. — Вы же говорили, что ни на кого здесь положить-ся не можете.

— Так вы приехали один? — с ужасом спросил Бэла. Юрковский пожал плечами.

— Ну, естественно, — сказал он. — Я же не управляющий.

— Ладно, — сказал Бэла.

Он отпер сейф и взял пистолет. Лицо у него было бледное и решительное. «Первую пулю я всажу в этого слизняка, — с острой радостью подумал он. — Пусть в меня стреляет кто угодно, но первую пулю получит мистер Ричардсон. В жирную, гладкую, подлую свою рожу».

Юрковский внимательно посмотрел на него.

— Знаете что, Бэла, — сказал он проникновенно, — я бы на вашем месте пистолет оставил. Или отдайте его товарищу Жилину. Я боюсь, что вы не удержитесь».

И они втроём, лишь в сопровождении местного начальника полиции, сержанта Хиггинса, пошли сквозь толпы враждебно настроенных рабочих к управляющему.

«Юрковский шёл неторопливо, любезно улыбаясь и внимательно вглядываясь в лица рабочих. Он хорошо видел эти лица в ровном свете дневных ламп — осунувшиеся, с нездоровой землистой кожей, с отёками под глазами, апатично-равнодушные, сердитые, любопытные, злобные, ненавидящие. Рабочие расступались перед ним, давая дорогу, а за спиной Хиггинса снова смыкались и шли следом.

Так они дошли до лифта и поднялись на этаж администрации. Здесь толпа была ещё гуще. И здесь дорогу уже не уступали. Между уставшими лицами рабочих стали просовываться ка-

кие-то нагловатые весёлые морды. Теперь сержант Хиггинс пошёл впереди, расталкивая толпу голубой дубинкой.

— Посторонись, — говорил он негромко, — дай дорогу... Посторонись...

Затылок его между краем каски и воротником налился кровью и заблестел от пота. Шестивие замыкал Жилин. Нагловатые морды протискивались в первые ряды толпы, перекликаясь:

— Эй, ребята, а кто из них инспектор?

Шум вокруг нарастал. Теперь уже кричали все.

— Кто их звал сюда?

— Эй, вы! Не суйтесь не в своё дело!

— Дайте нам работать, как мы хотим! Мы не лезем в ваши дела!

— Убирайтесь к себе домой и там распорядитесь!

Сержант Хиггинс, мокрый как мышь, добрался наконец до дверей с треснувшей табличкой и распахнул её перед Юрковским.

— Сюда, сэр, — тяжело дыша, сказал он.

Юрковский и Бэла вошли. Жилин перешагнул через комингс и оглянулся. Он увидел множество наглых морд и только за ними, в табачном дыму, хмурые ожесточённые лица рабочих. Хиггинс тоже перешагнул через комингс и закрыл дверь».

Очевидно, что все, кроме Юрковского, отлично понимают: малейшая искра может вызвать пожар массовых волнений, результат которых трудно предсказать. В этом аду, где рабочие и так обречены на скорую и мучительную смерть и живут только надеждой заработать и отослать семье как можно больше денег, растерзать трёх чужаков-коммунистов будет не столь уж трудно.

Полиция Бамберги, состоящая из трёх человек, включая начальника, вряд ли вмешается в бойню. Но Юрковский без тени сомнения идёт на конфликт, сразу же обвиняя управляющего во всех нарушениях и преступлениях.

«— В том числе и в убийстве, — сказал Юрковский. — Я снимаю вас с должности, в ближайшее время вы будете арестованы и отправлены на Землю, где предстанете перед международным трибуналом. А сейчас я вас не задерживаю.

— Я уступаю грубой силе, — с достоинством сказал мистер Ричардсон.

— И правильно делаете, — сказал Юрковский. — Явитесь сюда через час и сдайте дела своему преемнику.

Ричардсон круто повернулся, подошёл к двери и распахнул её.

— Друзья мои! — громко сказал он. — Эти люди меня арестовали! Им не нравятся ваши высокие заработки! Они хотят, чтобы вы работали по шесть часов и оставались нищими!

Юрковский с любопытством глядел на него. Хиггинс, растёгивая кобуру, попятился к столу. Ричардсона отнесло в сторону. В дверь ворвались ревущие молодчики, их сейчас же оттеснили, и кабинет быстро наполнился рабочими. Плотная стена серых комбинезонов и злобных, угрюмых лиц остановилась перед столом. Юрковский осмотрелся и увидел, что Жилин стоит справа от него, засунув руки в карманы, а Бэла, изогнувшись, стиснув руками спинку стула, не отрываясь, смотрит на мистера Ричардсона. Лицо его было гораздо более свирепо, чем лица самых озлобленных рабочих. «Плохо придётся управляющему», — мельком подумал Юрковский. Сержант Хиггинс с пистолетом в руке

упирался дубинкой в грудь одного из рабочих и бормотал:

— Никаких незаконных действий, ребята, поспокойней, ребята, поспокойней...

— Уо-о-о! — заревела толпа, и в этот момент кто-то выстрелил.

За спиной Юрковского зазвенела, разлетаясь, витрина. Бэла застонал, с натугой поднял стул и обрушил его на голову мистера Ричардсона, который стоял в первом ряду, подняв глаза и молитвенно сложив руки. Жилин вынул руки из карманов и приготовился на кого-то прыгнуть. Джошуа испуганно отпрянул. Юрковский встал и сердито сказал:

— Какой дурак там стреляет? Чуть не попал в меня. Сержант, что вы стоите, как стул? Отберите у болвана оружие!

Хиггинс послушно полез в толпу. Жилин снова сунул руки в карманы и присел на угол стола. Он посмотрел на Бэлу и засмеялся. Лицо Бэлы сияло блаженством. Он с наслаждением наблюдал за Ричардсоном. Двое молодчиков поднимали Ричардсона, злобно и растерянно поглядывая на Бэлу, на Юрковского и на рабочих. Глаза Ричардсона были закрыты, на высоком гладком лбу разливался тёмный кровоподтёк.

— Кстати, — сказал Юрковский, — вообще сдайте всё оружие, которое здесь есть. Это я вам говорю, дармоеды! С этого момента всякий, у кого будет обнаружено оружие, подлежит расстрелу на месте. Я облакаю комиссара Барабаша соответствующими полномочиями.

Жилин неторопливо обошёл стол, вынул пистолет и протянул его Барабашу. Барабаш, пристально уставившись на ближайшего гангстера, медленно оттянул затвор. В наступившей ти-

шине затвор звонко щёлкнул. Вокруг гангстера мгновенно образовалось пустое пространство. Тот побледнел, вынул из заднего кармана пистолет и бросил на пол».

Вся эта сцена — ненаучная фантастика! Юрковский явно нарывался на убийство, даже не задумавшись над тем, что вместе с ним убьют Жилина с Барабашем. Ведь комиссару МУКСа Бэле Барабашу никогда даже в голову не приходило вести себя так безрассудно. Не верю я, что массовый бунт «люмпенов, отбросов общества и бандитов» да еще с участием наёмных, вооружённых пистолетами убийц можно мгновенно потушить начальственным окриком безоружного заезжего чиновника. Тем более, если дело уже дошло до рукопашной и стрельбы. Возможно, братья Стругацкие хотели по-своему повторить соответствующую сцену из «Оптимистической трагедии» Всеволода Вишневского, но получилась у них явная халтура, и достойного аналога бессмертной фразы: «Ну, кто ещё хочет попробовать комиссарского тела?», — соавторам придумать не удалось.

Но Юрковский остался жив и невредим. Видимо, кто-то из соавторов решил, что смерть от рук подонков, да ещё из-за собственной глупости, недостойна Юрковского. Таким образом, вторая попытка героически погибнуть на посту Юрковскому не удалась. Что это был не героизм, а именно глупость, доходчиво объяснил Быков.

«Юрковский резко повернулся к Быкову.

— Если бы ты знал, до чего мне всё это надоедо, Алексей, — сказал он, — до чего мне хочется размяться...

— Возьми у Жилина гантели, — посоветовал Быков.

— Ты прекрасно знаешь, о чём я говорю, — сказал Юрковский.

— Догадываюсь, — проворчал Быков. — Давно уже догадываюсь.

— И что ты по этому поводу... э-э... думаешь?

— Неугомонный старик, — сказал Быков и закрыл журнал. — Тебе уже не двадцать пять лет. Что ты всё время лезешь на рожон?

Юра с удовольствием стал слушать.

— Почему... э-э... на рожон? — удивился Юрковский. — Это будет небольшой, абсолютно безопасный поиск...

— А может быть, хватит? — сказал Быков. — Сначала абсолютно безопасный поиск в пещеру к пиявкам, потом безопасный поиск к смерти-планетчикам — кстати, как твоя печень? — наконец совершенно фанфаронский налёт на Бамбергу.

— Позволь, но это был мой долг, — сказал Юрковский.

— Твой долг был вызвать управляющего на «Тахмасиб», мы вот здесь сообща намылили бы ему шею, пригрозили бы сжечь шахту реактором, попросили бы рабочих выдать нам гангстеров и самогонщиков — и всё обошлось бы без всякой дурацкой стрельбы. Что у тебя за манера из всех вариантов выбирать наиболее опасный?

— Что значит — опасный? — сказал Юрковский. — Опасность — понятие субъективное. Тебе это представляется опасным, а мне — нисколько.

— Ну вот и хорошо, — сказал Быков. — Поиск в кольце Сатурна представляется мне опасным. И поэтому я не разрешу тебе этот поиск производить.

— Ну хорошо, хорошо, — сказал Юрковский. — Мы ещё об этом поговорим. — Он раздражённо перевернул несколько листов отчёта и снова повернулся к Быкову. — Иногда ты

меня просто удивляешь, Алексей! — заявил он. — Если бы мне попался человек, который назвал бы тебя трусом, я бы размазал наглеца по стенам, но иногда я гляжу на тебя, и... — Он затряс головой и перевернул ещё несколько страниц отчёта.

— Есть храбрость дурацкая, — наставительно сказал Быков, — и есть храбрость разумная!

— Разумная храбрость — это катахреза (катахреза — соединение несовместимых понятий)! «Спокойствие горного ручья, прохлада летнего солнца», — как говорит Киплинг. Безумству храбрых поём мы песню!..

— Попели, и хватит, — сказал Быков. — В наше время надо работать, а не петь. Я не знаю, что такое катахреза, но разумная храбрость — это единственный вид храбрости, приемлемый в наше время. Безо всяких там этих... покойников. Кому нужен покойник Юрковский?

— Какой утилитаризм! — воскликнул Юрковский. — Я не хочу сказать, что прав только я! Но не забывай же, что существуют люди разных темпераментов. Вот мне, например, опасные ситуации просто доставляют удовольствие. Мне скучно жить просто так! И слава богу, я не один такой...».

Оценка самоубийственных действий Юрковского Быковым поколебала даже Юру Бородина.

«Неужели Быков прав? — подумал он. — Вот скука-то, если он прав. Верно говорят, что самое разумное — самое скучное...».

Открыть Юре глаза на Юрковского пытается и бортинженер корабля Иван Жилин, который уже дважды чуть не погиб из-за безрассудных поступков генерального инспектора. Когда стажёр в его присутствии начал восторгаться просмотрен-

ным приключенческим фильмом, в котором главный герой похож своими героическими поступками на Юрковского, Жилин делает попытку пробить у того бездумную броню обожания.

«— А жизнь по сути своей сложна, — сказал Жилин. — Много сложнее, чем описывают её такие фильмы, как «Первооткрыватели». Если хочешь, мы попробуем разобраться. Вот командир Сандерс. У него есть жена и сын. У него есть друзья. И всё же как легко он идёт на смерть. У него есть совесть. И как легко он ведёт на смерть своих людей...»

— Он забыл обо всём этом, потому что...

— Об этом, Юрик, не забывают никогда.

И главным в фильме должно быть не то, что Сандерс героически погиб, а то, как он сумел заставить себя забыть. Ведь гибель-то была верной, дружище. Этого в кино нет, поэтому всё кажется простым. А если бы это было, фильм показался бы тебе скучнее...

Например, в наше время история жёстко объявила Юрковским: баста! Никакие открытия не стоят одной-единственной человеческой жизни. Рисковать жизнью разрешается только ради жизни. Это придумали не люди. Это продиктовала история, а люди только сделали эту историю. Но там, где общий принцип сталкивается с принципом личным, — там кончается жизнь простая и начинается сложная. Такая жизнь.

— Да, — сказал Юра. — Наверное».

Это «наверное» показывает, что Юра всё ещё не убеждён в оценке Юрковского Быковым и Жилиным. Тот по-прежнему остаётся его кумиром и примером для подражания. **□**

(Окончание следует)



УРАЛЬСКИЙ ISSN 0134-241X
следопыт
 www.uralstalker.com

03 (669) март, 2013

Приключения



УРАЛЬСКИЙ ISSN 0134-241X
следопыт
 www.uralstalker.com

11 (665) ноябрь, 2012

**Под КАЙТОМ
 по краю
 земли**

Путешествия



УРАЛЬСКИЙ ISSN
следопыт
 www.uralstalker.com

Краеведение
ВОГУЛЫ



УРАЛЬСКИЙ ISSN 0134-241X
следопыт
 www.uralstalker.com

ябрь, 2011

Фантастика



**записки
 объездного
 врача**



Зуб акулы (возраст около 40 млн лет)
 предоставлен
 Уральским Центром камня

**След из бездны
 времен**

Подпишись и читай! Индекс 73413



ф.СП-1

АБОНЕМЕНТ								73413			
на журнал								(индекс издания)			
Уральский следопыт. uralstalker.com											
на 20__ г. по месяцам								Кол-во компл.			
1	2	3	4	5	6	7	8	9	10	11	12
Куда											
Кому											
(фамилия, инициалы)											

Подпишись на журнал!

Аккуратно вырежь доставочную карточку. Заполни графу АДРЕС и приди в почтовое отделение. По каталогу Агентства «Газеты. Журналы» проводятся подписные кампании по России во всех отделениях ФГУП «Почта России» и в странах СНГ и Балтии, всего в более 40 000 отделений почтовой связи ФГУП «Почта России» и альтернативных предприятий.

Журнал будут приносить ежемесячно домой, в офис или в почтовое отделение «до востребования».

Наш индекс в каталоге Агентства «Газеты. Журналы» 73413.

			Доставочная карточка								
ПВ	место	литер	на журнал								
			73413								
			(Индекс издания)								
Уральский следопыт. uralstalker.com											
Стоимость	подписки	___руб. ___коп.		Кол-во компл.							
	переподписки	___руб. ___коп.									
на 20__ г. по месяцам											
1	2	3	4	5	6	7	8	9	10	11	12
Куда											
Кому											
(фамилия, инициалы)											